

№ 5(69) | 2023

ISSN 2587-618X

---

МЕЖДУНАРОДНЫЙ  
НАУЧНЫЙ  
ЖУРНАЛ

**НАУЧНЫЕ ГОРИЗОНТЫ**

# Научные

# № 5(69) | 2023

## ГОРИЗОНТЫ

Международный научный  
журнал

*\* Выходит один раз в месяц \**

Редакционная коллегия:

*Главный редактор* (учредитель) ИП Всяких Максим Владимирович, кандидат экономических наук

**Бессмертный Василий Степанович**, доктор технических наук, (Россия, г. Белгород)

**Остроумов Сергей Андреевич**, доктор биологических наук (Россия, г. Москва)

**Василенко Юрий Валерьевич**, кандидат технических наук, (Россия, г. Орел)

**Беренкова Виолета Михайловна**, кандидат филологических наук, (Россия, г. Майкоп)

**Громовик Аркадий Игоревич**, кандидат биологических наук, (Россия, г. Воронеж)

**Лаптёнок Сергей Антонович**, кандидат технических наук, (Белоруссия, г. Минск)

**Вронская Наталья Евгеньевна**, доктор педагогических наук, (Латвия, г. Елгава)

**Насритдинов Кабулжон Махамаджанович**, кандидат исторических наук, (Узбекистан, Куйган-Яр)

**Понуждаев Эдуард Александрович**, доктор философских наук, (Россия, г. Красногорск)

**Rehoiu Constantin**, Professor PhD, Valahia University of Targoviste (Румыния, г. Тырговиште)

**Антошкина Елизавета Григорьевна**, кандидат технических наук (Россия, г. Челябинск)

**Алексашкин Игорь Владимирович**, кандидат химических наук (г. Симферополь)

**Серкина Яна Игоревна**, кандидат социологических наук (Россия, г. Белгород)

**Зеленков Михаил Юрьевич**, доктор политических наук (Россия, г. Москва)

**Черезова Елена Николаевна**, доктор химических наук (Россия, Республика Татарстан, г. Казань)

**Вараджаква Десислава Георгиева**, доктор по экономике (Болгария, Велико-Тырново)

**Королев Марк Евгеньевич**, кандидат физико-математических наук (Донецк)

**Громов Владимир Геннадьевич**, доктор юридических наук (Россия, г. Саратов)

**Маргарян Вардуи Гургеновна**, кандидат географических наук (Армения, г. Ереван)

**Акопов Аркадий Артемович**, кандидат исторических наук (Армения, г. Гюмри)

**Радионов Сергей Николаевич**, кандидат медицинских наук (Россия, г. Курск)

**Керимкулов Сеит Есилбаевич**, доктор экономических наук (Казахстан, г. Нур-Султан)

**Засядько Константин Иванович**, доктор медицинских наук (Россия, г. Москва)

**Андреева Ольга Николаевна**, кандидат экономических наук (Россия, г. Белгород)

**Репринцева Юлия Сергеевна**, доктор педагогических наук (Россия, г. Благовещенск)  
**Сарикян Карине Мироновна**, кандидат сельскохозяйственных наук (Армения, Даракерт)  
**Козилова Лидия Васильевна**, кандидат педагогических наук (Россия, г. Москва)  
**Маградзе Тенгиз**, доктор философии по энергетике и электронике (Грузия, г. Тбилиси)  
**Колесников Александр Сергеевич**, кандидат технических наук (Казахстан, г. Шымкент)  
**Стройков Сергей Александрович**, кандидат филологических наук (Россия, г. Самара)  
**Маринов Владислав Владков**, PhD (Болгария, г. Велико-Тырново)  
**Багреева Елена Геннадиевна**, доктор юридических наук (Россия, г. Москва)  
**Давидбаев Бахтиёрджан Низамитдинович**, кандидат технических наук (Узбекистан, Фергана)

308031, Россия, г. Белгород, ул.  
Есенина д. 30, кв. 67

Тел/Факс +7 9045336263

E-mail: [info@sciencehorizon.ru](mailto:info@sciencehorizon.ru)  
Web: // <http://www.sciencehorizon.ru>

Все поступившие статьи проходят обязательное  
рецензирование.

Авторы несут ответственность за  
оригинальность своих статей и содержащиеся в  
них сведения.

Мнение издательства может не совпадать с  
мнением  
авторов статей.

**\* Заинтересованным ученым со  
степенью доктора/кандидата наук  
предлагаем вступить в редакционную  
коллегию журнала  
(подробности на сайте)**

Журнал зарегистрирован Федеральной службой по надзору в сфере связи,  
информационных технологий и массовых коммуникаций.

Свидетельство о регистрации средства массовой информации ПИ № ФС77-  
69499 от 25 апреля 2017г.

Свидетельство о регистрации в Национальном агентстве ISSN Российской  
Федерации и присвоении Международного стандартного номера печатного  
издания № 2587-618X от 11 августа 2017 г.

## Содержание

### Раздел 1. Гуманитарные науки

<b>Багриян Анна Гариговна, Вышеславова Татьяна Федоровна</b> ОТДЕЛЬНЫЕ ПРОБЛЕМЫ ЗАКЛЮЧЕНИЯ И РАСТОРЖЕНИЯ СРОЧНЫХ ТРУДОВЫХ ДОГОВОРОВ.....	5
<b>Иванова Светлана Игоревна</b> СРАВНИТЕЛЬНЫЙ АНАЛИЗ ПОДХОДОВ ГОСУДАРСТВ В ОБЛАСТИ ЗАЩИТЫ ОТ ДОМАШНЕГО НАСИЛИЯ.....	14
<b>Котельникова Виктория Викторовна</b> ОТВЕТСТВЕННОСТЬ РАБОТОДАТЕЛЯ ЗА НЕПОЛНУЮ И НЕСВОЕВРЕМЕННУЮ ВЫПЛАТУ ЗАРАБОТНОЙ ПЛАТЫ.....	22
<b>Полетаева Алина Владимировна, Вышеславова Татьяна Федоровна</b> ПРОБЛЕМЫ ЗЛУОПОТРЕБЛЕНИЯ ПРАВОМ СУБЪЕКТАМИ ТРУДОВЫХ ОТНОШЕНИЙ.....	26
<b>Полетаева Алина Владимировна, Заикин Виталий Викторович</b> ОСОБЕННОСТИ И ПРОБЛЕМЫ ПРАВОВОГО СТАТУСА ЦЕНТРАЛЬНОГО БАНКА РОССИЙСКОЙ ФЕДЕРАЦИИ.....	33
<b>Севостьянова Анжела Игоревна, Вышеславова Татьяна Федоровна</b> ПРОБЛЕМЫ ПРИМЕНЕНИЯ ДИСЦИПЛИНАРНОЙ ОТВЕТСТВЕННОСТИ К РАБОТНИКАМ.....	41
<b>Туркенич Екатерина Васильевна, Вышеславова Татьяна Федоровна</b> ПРОБЛЕМЫ ДОКАЗЫВАНИЯ ЛИЦОМ, ИЩУЩИМ РАБОТУ, НЕОБОСНОВАННОГО ОТКАЗА ПРИ ЗАКЛЮЧЕНИИ ТРУДОВОГО ДОГОВОРА: АНАЛИЗ СУДЕБНОЙ ПРАКТИКИ.....	48
<b>Туркенич Екатерина Васильевна, Заикин Виталий Викторович</b> О НЕКОТОРЫХ ПРОБЛЕМАХ ГОСУДАРСТВЕННОГО ФИНАНСОВОГО КОНТРОЛЯ В РФ.....	57
<b>Фэн мэнюань, Козилова Л.В.</b> НЕКОТОРЫЕ ПРОБЛЕМЫ ФИНАНСИРОВАНИЯ КИТАЙСКИХ СТУДЕНТОВ КОЛЛЕДЖА В УСЛОВИЯХ ИНТЕРНЕТ-МЫШЛЕНИЯ.....	65
<b>Шоимардонов Исмон Джамшедович</b> ОСОБЕННОСТИ ОБУЧЕНИЯ ИНОСТРАННОМУ ЯЗЫКУ ДЕТЕЙ ДОШКОЛЬНОГО ВОЗРАСТА.....	76

РАЗДЕЛ 2. ЕСТЕСТВЕННЫЕ НАУКИ

<b>Косых Александр Вячеславович, Стороженко Татьяна Николаевна</b> АНТИГОМОТОКСИЧЕСКАЯ ТЕРАПИЯ КАК СОВРЕМЕННЫЙ ПОДХОД К ЛЕЧЕНИЮ ЗАБОЛЕВАНИЙ.....	87
<b>Косых Александр Вячеславович, Стороженко Татьяна Николаевна</b> ХАРАКТЕРИСТИКА ОТДЕЛЬНЫХ ГРУПП КОМПОНЕНТОВ АНТИГОМОТОКСИЧЕСКИХ ПРЕПАРАТОВ И МЕХАНИЗМА ИХ ДЕЙСТВИЯ НА ОРГАНИЗМ ЧЕЛОВЕКА.....	92

РАЗДЕЛ 3. ТЕХНИЧЕСКИЕ НАУКИ

<b>Аймагамбетова Аружан Сарыбаевна, Аймагамбетова Зауре Туленовна</b> МОДЕЛИРОВАНИЕ ВЫКЛЮЧАЮЩИХ СВЯЗЕЙ.....	97
<b>Брянцев Александр Александрович, Сапарбаев Бекарыс Бахытулы</b> АНАЛИЗ ТИПОВ КАРКАСОВ ВЫСОТНЫХ ЗДАНИЙ.....	103
<b>Хохряков Антон Павлович, Стародубцева Валерия Александровна</b> АНАЛИЗ СПЕКТРА ЧАСТОТ ТОКА СТАТОРА, ВОЗНИКАЮЩИХ ПРИ МЕЖВИТКОВЫХ ЗАМЫКАНИЯХ.....	110
<b>Чанов Александр Михайлович</b> ТЕОРЕТИЧЕСКИЕ АСПЕКТЫ ПОСТРОЕНИЯ ЭКОСИСТЕМЫ ESIM ДЛЯ ПОТРЕБИТЕЛЬСКИХ УСТРОЙСТВ.....	114

## Раздел 1. Гуманитарные науки

УДК 349.222

### ОТДЕЛЬНЫЕ ПРОБЛЕМЫ ЗАКЛЮЧЕНИЯ И РАСТОРЖЕНИЯ СРОЧНЫХ ТРУДОВЫХ ДОГОВОРОВ

**Багирян Анна Гариковна**

студентка 2 курса

Северо-Кавказский федеральный университет

(Россия, г. Ставрополь)

**Вышеславова Татьяна Федоровна**

к. ю. н., доцент

Северо-Кавказский федеральный университет

(Россия, г. Ставрополь)

В современной России тенденция к заключению срочных трудовых договоров сохраняется в условиях нестабильности на рынке труда и повышенной конкуренции. Настоящая статья посвящена тем проблемам, с которыми приходится сталкиваться работникам и работодателям при заключении и расторжении срочного трудового договора. Дается анализ судебной практики по этому вопросу. Предлагаются пути его решения.

**Ключевые слова:** работник и работодатель, срочный трудовой договор, заключение и расторжение трудового договора

### INDIVIDUAL PROBLEMS OF CONCLUDING AND TERMINATING FIXED-TERM EMPLOYMENT CONTRACTS

**Bagiryan Anna Garikovna**

2-year student

North Caucasus Federal University

(Stavropol, Russia)

**Vysheslavova Tatiana Fedorovna**  
Candidate of Law, Associate Professor  
North Caucasus Federal University  
(Russia, Stavropol)

In modern Russia, the tendency to conclude fixed-term employment contracts persists in conditions of instability in the labor market and increased competition. This article is devoted to the problems that employees and employers have to face when concluding and terminating a fixed-term employment contract. The analysis of judicial practice on this issue is given. The ways of its solution are proposed.

**Keywords:** employee and employer, fixed-term employment contract, conclusion and termination of an employment contract

В настоящее время происходит стремительное развитие заключения срочных трудовых договоров, что значительно упрощает положение работодателей по отношению к работникам. Но эффективна ли данная система для противоположной стороны трудовых правоотношений? При реализации права заключения срочного трудового договора возникают некоторые проблемы, в связи с чем и возникает потребность их урегулирования в целях защиты прав работников.

Законодательство Российской Федерации не дает конкретного определения «срочный договор». Трудовой кодекс РФ лишь закрепляет возможность заключения трудовых договоров на определенный срок и устанавливает основания возникновения данных трудовых правоотношений. Проанализировав трудовое законодательство, можно предложить собственное определение «срочного трудового договора». Это одна из разновидностей трудового договора, характеризующаяся заключением на определенный срок договоренности сторон трудовых отношений при условии, что данные отношения не могут быть установлены на постоянной основе, и присутствуют реальные основания их реализации. Все законные основания заключения срочного трудового договора

закреплены в статье 59 Трудового кодекса Российской Федерации. Опираясь на трудовое законодательство, можно выделить две группы обстоятельств для заключения срочного трудового договора: характер предстоящей работы или условия ее выполнения, не позволяющий установить трудовые отношения на неопределенный срок (ч. 1 ст. 59 ТК РФ); соглашение сторон трудового договора, на основании которого может быть заключен срочный трудовой договор без учета характера предстоящей работы и условий ее выполнения (ч. 2 ст. 59 ТК РФ). Более того, работодатель, заключая срочный договор не должен преследовать цель отклонения от предоставления прав и гарантий работника. Данное положение 58 статьи ТК РФ имеет особо важную роль для работодателей, ведь при его нарушении, эта сторона трудовых отношений будет нести ответственность [6].

Таким образом, при заключении срочных трудовых договоров объяснимо возникновение некоторых проблем, которые не отрегулированы трудовым законодательством в полной мере.

В первую очередь, при заключении срочного трудового договора по соглашению обеих сторон важным аспектом является добровольность. К основным принципам правового регулирования трудовых отношений в соответствии с Конституцией Российской Федерации статья 2 Трудового кодекса Российской Федерации относит в том числе свободу труда, включая право на труд, который каждый свободно выбирает или на который свободно соглашается; право распоряжаться своими способностями к труду, выбирать профессию и род деятельности; запрещение принудительного труда и дискриминации в сфере труда; равенство прав и возможностей работников; обеспечение права каждого на защиту государством его трудовых прав и свобод, включая судебную защиту [1]. В соответствии с данными нормами законодательства работник должен по собственному желанию заключать срочный договор. Изучив судебную практику, можно



прийти к выводу, что в основном данная группа отношений заключается вынужденно. На это влияет множество факторов: безработица, финансовая нестабильность, конкуренция на рынке труда [4]. Понимая, что срочные договоры говорят о непостоянном положении граждан, они не оспаривают условия и вид трудового договора, предлагаемые работодателями, так как преследуют цель заключения соглашения.

Несмотря на то, что срочный трудовой договор может заключаться по соглашению сторон, Верховный Суд Российской Федерации закрепляет, что факт многократности заключения срочных трудовых договоров для выполнения одной и той же функции, а также их пролонгация, может свидетельствовать о бессрочном характере трудовых отношений. Поэтому работодатель, многократно заключая с работником срочные договоры на непродолжительный срок для выполнения одной и той же трудовой функции, обязан переквалифицировать данное соглашение в бессрочный трудовой договор. Либо такое решение будет принято в судебном порядке. Данная норма закреплена в п.14 Постановления Пленума Верховного Суда Российской Федерации №2 от 17.03.2004г. «О применении судами РФ Трудового кодекса РФ» [3]. Министерство труда РФ в своем письме от 17.11.2017 № 14-2/В-1012 предлагает работодателям заключать один договор по определенной функции на нужный период, дабы избежать данного разногласия [2].

Первым этапом заключения договора считается определение обоснованных причин, по которым работодатель имеет право заключать именно срочный трудовой договор. Перечень таких обстоятельств закреплён в статье 59 ТК РФ. При отсутствии достаточных оснований заключения договора на определенный срок, данный вид соглашений автоматически становится заключенным на неопределенный срок, то есть бессрочным договором. Данные основания в соответствии со статьей 58 устанавливаются законом, который и должен

предусматривать решение о переквалификации срочных трудовых договоров в бессрочные.

Существует множество конфликтов между сторонами срочных трудовых договоров, встречающихся в судебной практике по поводу отсутствия у работодателя законных оснований для заключения срочного договора. Примером может послужить определение Судебной коллегии по гражданским делам Камчатского краевого суда о признании срочного трудового договора, заключенным на неопределенный срок и восстановлении на работе. В данном судебном разбирательстве гражданин подал иск в суд первой инстанции о признании заключенного с ним срочного трудового договора незаконным в силу отсутствия у работодателя законных оснований для заключения данного вида соглашения. Исковое заявление работника не было удовлетворено. Не согласившись с решением суда первой инстанции, гражданин подал апелляционную жалобу. Рассматривая данное дело, судебная коллегия краевого суда изучила материалы и все обстоятельства дела, проанализировала законность заключения договора и его соответствие трудовому законодательству Российской Федерации, а также решение суда первой инстанции, и определила: исковые требования работника удовлетворить, восстановить его в должности, выплатить компенсации морального вреда за период вынужденного прогула, и признать срочный договор, заключенный между сторонами трудовых отношений, бессрочным. Данная дело является показательным, ведь работники имеют право на законных основаниях отстаивать свои права, требовать справедливости от правосудия. Несмотря на отказ суда первой инстанции, подав жалобу, гражданин добился справедливости и не подвергся дискриминации.

При заключении срочного трудового договора обязательным условием является не только указание законного обстоятельства его заключения, но и указание срока действия срочного договора [7]. В общих случаях срочный трудовой

договор заключается на срок не более пяти лет. В случае, если срок его действия не будет прописан, он становится заключенным на неопределенный срок. На практике, работодатели, заключая срочные трудовые договоры, указывают лишь момент начала трудовых отношений, не определяя конкретную дату завершения данных правоотношений. Данный аспект в будущем послужит возникновению некоторых трудностей для сторон при прекращении срочного договора.

А что же происходит в случае, если обе стороны трудовых отношений не требуют прекращения соглашения? В п.2 ч.1 ст.77 ТК РФ закреплено, что основанием для прекращения трудового договора является истечение его срока, за исключением случаев, когда трудовые отношения фактически продолжаются и ни одна из сторон не потребовала их прекращения. С одной стороны, такой вид трудового договора заключается на определенный срок, и в статье 79 ТК РФ закреплено прекращение срочного договора с истечением срока его действия, а с другой стороны, это означает, что трудовое законодательство в определенных случаях не гарантирует окончание данных правоотношений и не обеспечивает их автоматическое прекращение.

При расторжении срочных трудовых договоров по инициативе работодателя возникает еще одна трудность. В случае, если работник по истечению срока договора продолжает работу, а работодатель не желает продлевать трудовое соглашение, работодатель обязан письменно предупредить работника о прекращении трудового договора до истечения его срока и издать приказ об увольнении не позднее последнего дня работы, который установлен в срочном трудовом договоре. В ином случае, работодатель утрачивает право расторжения такого вида договора. Данная норма не распространяется на случаи, когда истекает срок действия срочного трудового договора, заключенного на время исполнения обязанностей отсутствующего работника. Но и в данном вопросе возникает проблема: если отсутствующий основной работник внезапно

возвращается на свое рабочее место, то временный сотрудник, замещающий его должность, будет обязан прекратить трудовые отношения немедленно. Безусловно, работник, соглашаясь заключить срочный договор, знал все обстоятельства и условия предлагаемой работы, но, тем не менее, будущее временного сотрудника напрямую зависит от другого человека и от его решений.

Изучив отдельные проблемы заключения и расторжения срочных трудовых договоров, можно сделать вывод и предложить некие варианты решения данных трудностей.

В первую очередь, трудовой договор, заключенный по соглашению сторон, способствует злоупотреблению властными полномочиями работодателем, что порождает ухудшение положения работников и дискриминации его трудовых прав. В целях урегулирования данного вопроса необходимо отказаться от возможности заключения срочных договоров по соглашению на договорных основаниях. Достаточное количество примеров из судебной практики свидетельствует о неправомерном использовании данной нормы со стороны работодателей в собственных интересах. Неспроста в ст. 2 и ст. 3 ТК РФ закрепил принцип запрета дискриминации в сфере труда. Это является подтверждением того, что российское право совершает некоторые попытки решения этого вопроса для усовершенствования трудового законодательства. С иной стороны, пересматривать нормы Трудового Кодекса о срочных договорах нужно не только защищать права работников, но и современные практики ведения бизнеса и правовой регламентации.

Во-вторых, судебная практика богата примерами споров между работниками и работодателями из-за несоблюдения всех условий заключения срочных договоров. Не обнаружив веские причины заключения такого вида договоров либо срока его действия, суды вынуждены рассматривать дела в сфере труда и принимать решения о бессрочности срочных договоров. Возможно, необходимо предусмотреть более точные нормы

касаемо данных вопросов, либо расширить перечень оснований срочности, либо закрепить возможность продления договоров при определенных условиях.

В-третьих, процедура прекращения срочного трудового договора в некоторых случаях должна проходить автоматически. Если договор был заключен на основе определенного обстоятельства, то после завершения трудовой функции соглашение должно быть расторгнуто автоматически, что значительно сократит количество поданных исков в суды по поводу разногласий между сторонами трудовых отношений [5].

Срочные договоры - это вид трудового соглашения, заключаемого на определенный срок, и характеризующийся при регламентированных законодательством случаях. Стороны трудовых отношений часто прибегают к заключению срочных договоров для того, чтобы не устанавливать длительную трудовую связь друг с другом. Но данные обстоятельства влекут за собой немало проблемных аспектов, что, к сожалению, может привести к дискриминации прав работников. Именно поэтому законодателю необходимо усовершенствовать правовую базу, касающуюся срочных договоров с целью установления стабильности трудовых отношений. Срочный договор может составляться работодателями только при наличии веских причин. В ином случае применение такого соглашения будет являться грубым нарушением законодательства. Одним из действенных способов может послужить разработка эффективных инструментов и моделей правового регулирования срочных трудовых договоров. Лишь эти меры обеспечат надлежащее осуществление законодательства как со стороны работодателей, так и со стороны работников. Закрепив дополнительные положения в трудовое законодательство, нормативно-правовые акты смогут гарантировать защиту прав и реализацию гарантий сторон срочного трудового договора.

*Список литературы*

1. «Конституция Российской Федерации» (принята всенародным голосованием 12.12.1993 с изменениями, одобренными в ходе общероссийского голосования 01.07.2020) [Электронный ресурс]. – Режим доступа: [https://www.consultant.ru/document/cons\\_doc\\_LAW\\_28399/](https://www.consultant.ru/document/cons_doc_LAW_28399/) (дата обращения: 12.05.2023 г.)
2. Письмо Министерства труда Российской Федерации от 17.11.2017 № 14-2/В-1012 [Электронный ресурс]. – Режим доступа: <https://www.garant.ru/products/ipo/prime/doc/71720126/>
3. Постановление Пленума Верховного Суда РФ от 17.03.2004 N 2 (ред. от 24.11.2015) «О применении судами Российской Федерации Трудового кодекса Российской Федерации» [Электронный ресурс]. – Режим доступа: [https://www.consultant.ru/document/cons\\_doc\\_LAW\\_47257/](https://www.consultant.ru/document/cons_doc_LAW_47257/)
4. Правовые проблемы заключения срочного трудового договоров [Электронный ресурс]. – Режим доступа: <https://www.bibliofond.ru/view.aspx?id=516297#text> (дата обращения: 11.05.2023 г.)
5. Срочные трудовые договоры: запросы бизнеса и пробелы регулирования [Электронный ресурс]. – Режим доступа: <https://pravo.ru/story/224516/> (дата обращения: 11.05.2023 г.)
6. Трудовой кодекс Российской Федерации от 30 декабря 2001 г. № 197-2 ФЗ // «Парламентская газета» от 5 января 2002 г. № 2-5.
7. Шевелёва А.А. Актуальные вопросы заключения и прекращения срочных трудовых договоров // Сибирское юридическое обозрение. 2013. С. 1-3.

© Багирян А.Г., Вышеславова Т.Ф., 2023

**УДК 34.05**

## **СРАВНИТЕЛЬНЫЙ АНАЛИЗ ПОДХОДОВ ГОСУДАРСТВ В ОБЛАСТИ ЗАЩИТЫ ОТ ДОМАШНЕГО НАСИЛИЯ**

**Иванова Светлана Игоревна**

Поволжский Государственный Технологический Университет  
(Россия, г. Йошкар-Ола)

В статье проанализированы различные подходы к обеспечению защиты пострадавших от домашнего насилия на международном и региональном уровнях. Также рассматриваются возможные причины домашнего насилия, возможности его предупреждения и аргументы в дискуссии против создания отдельных законодательных актов, посвященных данной проблеме.

**Ключевые слова:** домашнее насилие, права женщин, насилие в семье, дискриминация

## **COMPARATIVE ANALYSIS OF APPROACHES OF STATES IN THE FIELD OF PROTECTION AGAINST DOMESTIC VIOLENCE**

**Ivanova Svetlana Igorevna**

Volga State Technological University  
(Russia, Yoshkar-Ola)

The article analyzes various approaches to ensuring the protection of victims of domestic violence at the international and regional levels. Also the possible causes of domestic violence, the possibilities of its prevention and arguments in the discussion against the creation of separate legislative acts on this problem are considered.

**Keywords:** domestic violence, women's rights, domestic violence, discrimination

К домашнему насилию относят все акты физического, сексуального, психологического или экономического насилия, которые происходят в кругу семьи или в быту, или между

бывшими или нынешними супругами или партнерами, независимо от того, проживает или не проживает лицо, их совершающее, в том же месте, что и жертва. Это не обязательно насилие в отношении женщин, оно не ограничено возрастом или гендером пострадавших. Но поскольку статистика показывает [19], что подавляющее большинство жертв домашнего насилия – женщины, многие законодательные акты защищают именно эту группу населения.

Насилие в семье может иметь разрушительные физические, экономические и психологические последствия для пострадавших, а контроль и жестокое обращение могут затруднить сохранение значимой занятости. Особенностью данных преступлений является то, что, кроме физического, сюда относят психологическое, сексуализированное, экономическое насилие. Насилие в семье является серьезным препятствием для участия женщин в работе, образовании и профессиональной подготовке, а также для продвижения женщин по карьерной лестнице.

Структура «ООН-женщины» называет беспрецедентным рост масштабов бытового насилия с начала пандемии COVID-19 [16] и сигнализирует о настоятельной необходимости принятия мер и использования имеющихся ресурсов для обеспечения безопасности женщин дома и на рабочем месте.

Большинство международных документов, так или иначе, говорящих о насилии в семье, направлены на защиту прав женщин. В основном — это Резолюции Генеральной Ассамблеи ООН, которые хотя и являются рекомендательными актами, однако, служат важными источниками для законодательства и контроля за соблюдением прав человека на международном уровне. Права детей, пожилых и инвалидов защищаются конвенциями.

Но основной международно-правовой акт регионального характера, сконцентрированный непосредственно на проблеме домашнего насилия – Конвенция Совета Европы о предотвращении и борьбе с насилием в отношении женщин и



домашним насилием (также известная как Стамбульская конвенция) [8]. Открыта для подписания с 11 мая 2011 года. Подписана 46 странами и Европейским союзом; ратифицирована 39 странами; вступила в силу 1 августа 2014 года. Первой страной, ратифицировавшей Конвенцию, 14 марта 2012 года стала Турция. Турция также стала первой страной, объявившей о выходе из Конвенции. Это первый международный юридически обязывающий документ. Он основан на четырёх принципах: предупреждение, защита и поддержка пострадавших, судебное преследование правонарушителей и комплексная политика.

Исторически законодатели начали уделять внимание проблемам семейного насилия в США. Первая горячая линия для женщин, которые были избиты дома, открылась в 1972 году в штате Миннесота.

Благодаря Национальной Коалиции по борьбе с семейным насилием в 1984 году был принят закон «По борьбе с насилием в отношении женщин» [4]. Основная цель закона состояла в том, чтобы обеспечить проведение образовательных программ по вопросам насилия. К настоящему времени Закон претерпел множество изменений, и включает в себя множество форм защиты и поддержки жертв домашнего насилия, и даже предполагает так называемое «гендерное убежище» для иностранцев.

Великобритания Подписала Стамбульскую Конвенцию в 2012 году, а ратифицировала только в июле 2022. При этом, в Соединенном Королевстве принят один из самых жестких законов в области защиты от домашнего насилия. Среди прочего здесь впервые вводится понятие «техническое насилие». Также, существует Закон о принудительном контроле, то есть эмоциональным и психологическим насилием в отношении близких.

В Турции принят закон «О защите семей и предотвращении насилия против женщин» [5], который помогает только женщинам, находящимся в браке. И основная

цель не наказать преступника, а защитить жертву. Поэтому выдаются охранные ордера, но при этом для агрессора другой меры пресечения не предусмотрено, пока не будут нанесены тяжкие повреждения.

Польша в 2012 году подписала, а в 2015 году ратифицировала Стамбульскую Конвенцию. Правда, в 2020 подали заявление о выходе, но пока не вышли. В том же 2020 был принят Закон о борьбе с домашним насилием. А также реализуется Национальная программа по предупреждению насилия в семье.

В Казахстане существует Закон «О профилактике бытового насилия» [3], принятый в 2009 году. Однако, он не признает домашнее насилие самостоятельным составом преступления. И уголовное преследование лиц осуществляется согласно Уголовному кодексу. Также власти Казахстана в 2020 году высказывали желание подписать Стамбульскую Конвенцию

В действующем российском законодательстве отсутствуют определение «домашнего насилия», так и специальных правовых актов. Конституция провозглашает право каждого на свободу и личную неприкосновенность (часть первая статьи 22 Конституции РФ) [9].

Основными федеральными нормативно-правовыми актами, направленными за защиту пострадавших от домашнего насилия являются: Уголовный кодекс Российской Федерации, Семейный кодекс Российской Федерации, Кодекс Российской Федерации об административных правонарушениях, Кодекс Российской Федерации об административных правонарушениях «Неисполнение родителями или иными законными представителями несовершеннолетних обязанностей по содержанию и воспитанию несовершеннолетних». Также существует областной закон Архангельской области «О социально-правовой защите и реабилитации лиц, подвергшихся насилию в семье», принят Архангельским областным Собранием депутатов в 2003 году.

Статья 105 Уголовно-процессуального кодекса (Запрет определенных действий) могла бы использоваться как аналог охранных ордеров, но для случаев домашнего насилия она, к сожалению, по факту не применяется.

За наиболее общественно опасные деяния в отношении прав человека российским законодательством установлена уголовная ответственность [18].

В 2017 году были внесены изменения в 116 Статью УК РФ, которые получили название – закон о декриминализации домашнего насилия. Новый закон перевел побои, которые наносят близким родственникам, из разряда уголовных преступлений в административные, правда, только в том случае, если такой проступок совершен впервые.

Это запустило начало оживленной дискуссии данной проблемы, и в том числе после нескольких громких судебных разбирательств, в декабре 2021 ЕСПЧ обязал Россию бороться с домашним насилием. Также, свою обеспокоенность состоянием защиты пострадавших от домашнего насилия в России неоднократно высказывал Комитет ООН по ликвидации дискриминации в отношении женщин.

Существует Проект Федерального закона «О профилактике семейно-бытового насилия в Российской Федерации» [13], который встретил жесткую критику в обществе. Так, например, в 2019 году 181 общественная организация подписали открытое письмо Президенту с требованием не принимать новый закон. Где было высказано мнение, что «законопроект о профилактике семейно-бытового (домашнего) насилия — это антиконституционный акт. Он фактически уничтожает провозглашенные в Конституции Российской Федерации права граждан: на неприкосновенность частной жизни и жилища, частную собственность, на свободу передвижения, право родителей на воспитание детей. Он направлен на дискриминацию мужчин и разрушение семьи. Его принятие лоббируется структурами, враждебно настроенными к традиционным российским семейным и нравственным

ценностям, и грубо противоречит Стратегии национальной безопасности Российской Федерации» [11].

Как можно судить из позиций противников специальных законов, насилие в отношении женщин и девочек имеет свои корни в дискриминации по половому признаку, социальных нормах, которые допускают насилие, и гендерных стереотипах, которые продолжают циклы насилия. Национальные правовые системы и основы государственной политики часто упускают из виду кризис насилия в отношении женщин. Но, будучи приведенными в соответствие с глобальными нормами и стандартами, законы и политика могут сыграть положительную роль в изменении отношения и поведения в долгосрочной перспективе.

Несмотря на то, что сегодня усилия по борьбе с этим явлением в основном сосредоточены на реагировании и предоставлении помощи жертвам насилия, профилактика является решающим фактором для полного избавления от насилия в отношении женщин и девочек. Профилактика – это единственный способ остановить насилие еще до того, как оно произойдет. Для этого необходимо проявить политическую волю, реализовать законы, которые способствуют гендерному равенству, инвестировать в женские организации и бороться с многочисленными формами дискриминации, с которыми женщины сталкиваются ежедневно. Только так мы сможем устранить структурные причины и факторы риска, связанные с насилием, и полностью ликвидировать эту проблему.

#### *Список литературы*

1. Давтян М. Развитие содержания позитивных обязательств государства по борьбе с домашним насилием в практике Комитета по ликвидации всех форм дискриминации в отношении женщин // Международное правосудие. 2019. No 1 (29). С. 67–80.
2. Декларация об искоренении насилия в отношении женщин. Режим доступа:

<https://www.un.org/russian/document/tsunami/declaration.htm> (дата обращения 25.05.2023)

3. Закон Республики Казахстан «О профилактике бытового насилия» от 4 июня 2009 года № 164-IV. Режим доступа: [https://online.zakon.kz/document/?doc\\_id=30739243](https://online.zakon.kz/document/?doc_id=30739243) (дата обращения 25.05.2023)

4. Закон США «По борьбе с насилием в отношении женщин» (Violence Against Women Act). Режим доступа: <https://www.congress.gov/bill/113th-congress/house-bill/11/text> (дата обращения 25.05.2023)

5. Закон Турецкой Республики «О защите семей и предотвращении насилия против женщин» № 6284. Режим доступа: <https://www.tbmm.gov.tr/kanunlar/k6284.html> (дата обращения 25.05.2023)

6. Кодекс Российской Федерации об административных правонарушениях от 30.12.2001 № 195-ФЗ (ред. от 01.04.2020) // Российская газета, № 240-241, 31.12.2001;

7. Конвенция о ликвидации всех форм дискриминации в отношении женщин. Режим доступа: <https://www.un.org/womenwatch/daw/cedaw/text/econvention.htm> (дата обращения 25.05.2023)

8. Конвенция Совета Европы о предотвращении и борьбе с насилием в отношении женщин и домашним насилием (Стамбул, 11 мая 2011 г.) // Режим доступа: <https://www.coe.int/ru/> (дата обращения 25.05.2023)

9. Конституция Российской Федерации (принята всенародным голосованием 12 декабря 1993 года) // Российская газета. – 2009. – 21 января. – № 7 (дата обращения 25.05.2023)

10. Модельное законодательство о насилии в семье (Рекомендации ООН). Режим доступа: [https://www.unodc.org/documents/justice-and-prison-reform/crimeprevention/Model\\_Law\\_on\\_Domestic\\_Violence\\_Russian.pdf](https://www.unodc.org/documents/justice-and-prison-reform/crimeprevention/Model_Law_on_Domestic_Violence_Russian.pdf) (дата обращения 25.05.2023)

11. Мы против принятия Закона о профилактике домашнего насилия! Открытое письмо президенту России В. В. Путину. 15.10.2019 Режим доступа: <https://regnum.ru/news/2748248> (25.05.2023)

12. Пекинская декларация. Пекинская платформа действий. Режим доступа: <http://www.un.org/womenwatch/daw/beijing/platform/> (дата обращения 25.05.2023)

13. Проект Федерального закона № 1183390-6 «О профилактике семейно-бытового насилия» (ред., внесенная в ГД ФС РФ) // Режим доступа: <http://www.consultant.ru/> (дата обращения 25.05.2023)

14. Резолюция 58/147 Генеральной Ассамблеи ООН 19.02.04 «Ликвидация бытового насилия в отношении женщин». Режим доступа: <https://www.un.org/russian/document/tsunami/resolution.htm> (дата обращения 25.05.2023)

15. Руководящие принципы, касающиеся правосудия в вопросах, связанных с участием детей жертв и свидетелей преступлений (Резолюция 2005/20 Экономического и Социального Совета ООН от 22.07.2005)

16. Теневая пандемия: Насилие в отношении женщин в условиях COVID-19. ООН-Женщины. Режим доступа: <https://eca.unwomen.org/ru/news/in-focus/in-focus-gender-equality-in-covid-19-response/violence-against-women-during-covid-19> (дата обращения 20.05.2023)

17. Типовые стратегии и практические меры по искоренению насилия в отношении женщин. Режим доступа: <https://www.un.org/russian/document/tsunami/strategies.htm> (дата обращения 25.05.2023)

18. Уголовный кодекс Российской Федерации от 13.06.1996 N 63-ФЗ (ред. от 07.02.2017) // Режим доступа – Консультант-Плюс – <http://base.consultant.ru> (дата обращения 10.05.2023)

19. Число потерпевших от преступлений, сопряженных с насильственными действиями, совершенных в отношении члена семьи из них: супруга сына, дочери от 13.05.2022 // Федеральная служба государственной статистики, официальный сайт. Режим доступа: <https://rosstat.gov.ru/storage/mediabank/7-26.xlsx> (дата обращения 25.05.2023)

© Иванова С.И., 2023

УДК 349.2

## **ОТВЕТСТВЕННОСТЬ РАБОТОДАТЕЛЯ ЗА НЕПОЛНУЮ И НЕСВОЕВРЕМЕННУЮ ВЫПЛАТУ ЗАРАБОТНОЙ ПЛАТЫ**

**Котельникова Виктория Викторовна**

Магистрант

Саратовская государственная юридическая академия

(Россия, г. Саратов)

На всех этапах развития экономики оплата труда выступала и выступает в качестве одного из главных элементов в инструментарии материального стимулирования населения к труду. Оплата труда работника выступает не только в качестве одного из основных источников дохода населения, но и как один из показателей благосостояния страны в целом.

**Ключевые слова:** оплата труда, заработная плата, административная ответственность

## **EMPLOYER'S RESPONSIBILITY FOR INCOMPLETE AND UNTIMELY PAYMENT OF WAGES**

**Kotelnikova Victoria Viktorovna**

Undergraduate

Saratov State Law Academy

At all stages of economic development, remuneration of labor has acted and acts as one of the main elements in the tools of material incentives for the population to work. Employee remuneration acts not only as one of the main sources of income for the population, but also as one of the indicators of the welfare of the country as a whole.

**Keywords:** wages, wages, administrative responsibility

Заработная плата — это основной элемент дохода наёмных работников, форма права собственности на ресурс труда, принадлежащий ему. Работодатель получает ресурс труда

с целью дальнейшего его использования как одного из факторов производства, оплата труда наёмных сотрудников является частью издержек производства. Статья 129 ТК РФ гласит, что «оплата труда является вознаграждением за труд исходя из квалификации сотрудника, количества, сложности, качества и условий выполняемой работы, а также компенсационные и стимулирующие выплаты»

Административная ответственность за невыплату или неполную выплату в установленный срок заработной платы установлена ч. 6 и 7 ст. 5.27 Кодекса об административных правонарушениях Российской Федерации. В санкции ч. 6 ст. 5.27 КоАП РФ в качестве самой «мягкой» меры наказания указано предупреждение. Следует отметить, что позиция законодателя, в этой части, неоднократно подвергалась и подвергается критике в теории науки как трудового, так и административного права. На практике неоднократно высказывалась и высказывается позиция о необходимости ужесточения мер административной ответственности. Число рецидивов среди работодателей, которым было вынесено предупреждение по ч. 6 ст. 5.27 КоАП РФ, постоянно растет. Этот факт позволяет сделать вывод о том, что наказание в виде предупреждения не выполняет свое целевое назначение. В этой связи вопрос об ужесточении мер административной ответственности, а также исключение «предупреждения», как вида наказания из санкции ч. 6 ст. 5.27 КоАП, приобретает особую актуальность.

Вопрос о правовой природе «неисполнения или ненадлежащего исполнения обязанности работодателя по выплате заработной платы» является дискуссионным. В этой связи особый интерес представляет а. 1 п. 17 ППВС № 45, который относит несвоевременную выплату заработной платы к категории разовых правонарушений. Такой подход правоприменителя можно было бы объяснить стремлением в большей мере защитить права работника. В соответствии с ч. 6 ст. 136 Трудового кодекса Российской Федерации заработная плата



должна выплачиваться работнику не реже чем каждые пол месяца. Соответственно, с учетом а. 1 п. 17 ППВС № 45 если работодателем нарушена обязанность по выплате заработной платы за первые пол месяца, то он может быть привлечен к административной ответственности по ч. 6 ст. 5.27 КоАП РФ. В случае нарушения обязанности по выплате заработной платы во второй половине месяца, т. е. повторно, действия работодателя могут повлечь административную ответственность по ч. 7 ст. 5.27 КоАП РФ. Это подтверждается и правилом об исчислении сроков давности привлечения к административной ответственности, течение которого начинается со дня, следующего за днем, когда должна была быть исполнена обязанность по выплате заработной платы. Вместе с тем а. 2 п. 17 ППВС № 45 «предлагает» рассматривать действия работодателя по невыплате или неполной выплате заработной платы (если обязанность по выплате зарплаты определяется одной датой) в отношении нескольких работников как одно административное правонарушение. Такая оговорка ставит под сомнение вопрос о цели отнесения неисполнения или ненадлежащего исполнения обязанности по выплате заработной платы своевременно и в полном размере к категории «разовых» правонарушений.

Далее рассмотрим материальную ответственность работодателя за неполную или несвоевременную выплату заработной платы по ст. 236 ТК РФ. В науке трудового права данная статья неоднократно подвергалась и подвергается обоснованной критике. Все дело в том, что работодателя можно привлечь к материальной ответственности за невыплату или неполную выплату заработной платы вне зависимости от наличия его вины. При этом на практике, достаточно часто можно встретить так называемые «объективные причины» финансовых трудностей работодателя, например, задержка оплаты контрагентами по заключенным договорам приводит к отсутствию или недостаточности денежных средств на счете работодателя для произведения выплаты.

Весьма интересно, что в целях применения ст. 236 ТК РФ «неисполнение или ненадлежащее исполнение обязанности работодателя по выплате заработной платы» относится к категории длящихся нарушений (п. 56 Постановление Пленума Верховного Суда РФ от 17.03.2004 N 2 «О применении судами Российской Федерации Трудового кодекса Российской Федерации»)/В данном случае подход правоприменителя можно считать оправданным, поскольку длящийся характер рассматриваемого правонарушения, позволяет работнику с большей вероятностью защитить свое право на получение заработной платы своевременно и в полном объеме.

#### *Список литературы*

1. Кодекс Российской Федерации об административных правонарушениях от 30.12.2001 N 195-ФЗ (ред. от 14.04.2023)// СЗ РФ. - 2023. - № 16. - Ст. 2754
2. Федеральная служба государственной статистики. URL: <http://www.gks.ru> (дата обращения: 21.04.2023).
3. Трудовой кодекс Российской Федерации от 30.12.2001 N 197-ФЗ (ред. от 19.12.2022, с изм. от 11.04.2023) (с изм. и доп., вступ. в силу с 01.03.2023)//СЗ РФ. - 2022. - №24. - Ст. 3915.
4. Постановление Верховного Суда РФ от 18.05.2015 N 25-АД15-2 «Об отмене акта о привлечении к ответственности, предусмотренной ч. 1 ст. 5.27 КоАП РФ, за нарушение законодательства о труде и об охране труда.»// <https://www.consultant.ru> (дата обращения от 19.04.2023)
5. Постановление Пленума Верховного Суда РФ от 17.03.2004 N 2 (ред. от 24.11.2015) «О применении судами Российской Федерации Трудового кодекса Российской Федерации» //БВС РФ. - 2004. - №6
6. Постановление Пленума Верховного Суда РФ от 23.12.2021 N 45 «О некоторых вопросах, возникающих при рассмотрении судами общей юрисдикции дел об административных правонарушениях, связанных с нарушением трудового законодательства и иных нормативных правовых актов, содержащих нормы трудового права»// БВС РФ. - 2022. - №3

© Котельникова В.В., 2023

УДК 329.22

## **ПРОБЛЕМЫ ЗЛОУПОТРЕБЛЕНИЯ ПРАВОМ СУБЪЕКТАМИ ТРУДОВЫХ ОТНОШЕНИЙ**

**Полетаева Алина Владимировна**

Студентка 2 курса

Северо-Кавказский федеральный университет,  
(Россия, г. Ставрополь)

Научный руководитель: **Вышеславова Татьяна Федоровна**

к. ю. н., доцент

Северо-Кавказский федеральный университет  
(Россия, г. Ставрополь)

Данная статья посвящена проблеме злоупотребления правом субъектами трудовых отношений. Автор дает понятие злоупотреблению правом, рассматривает случаи злоупотребления со стороны работника и работодателя. В статье приводятся способы предотвращения злоупотребления правом в трудовых отношениях, которые могут использоваться как работниками, так и работодателями.

**Ключевые слова:** злоупотребление правом, работник, работодатель, права и обязанности

## **PROBLEMS OF ABUSE OF THE RIGHT BY SUBJECTS OF LABOR RELATIONS**

**Poletaeva Alina Vladimirovna**

2-year student

North Caucasus Federal University  
(Russia, Stavropol)

**Vysheslavova Tatiana Fedorovna**

Candidate of Law, Associate Professor  
North-Caucasus Federal University  
(Russia, Stavropol)

This article is devoted to the problem of abuse of the right by subjects of labor relations. The author gives the concept of abuse of law, considers cases of abuse by an employee and an employer. The article provides ways to prevent abuse of the right in labor relations, which can be used by both employees and employers.

**Keywords:** abuse of rights, employee, employer, rights and obligations

В связи с постоянным развитием и усложнением общественных отношений, расширяется перечень прав и свобод человека, что создает ранее неизвестные возможности для злоупотребления правом. Данная проблема явно прослеживается в трудовой сфере и чаще всего это обуславливается тем, что в трудовом законодательстве имеются пробелы и недоработки. Так, в Трудовом Кодексе РФ о злоупотреблении правом, как о самостоятельном правовом явлении содержится информация лишь в статьях 355 и 356, посвященных принципам деятельности, основным задачам и полномочиям федеральной инспекции труда. В соответствии с указанными статьями, федеральная инспекция труда наделена полномочием направлять в соответствующие органы государственной власти информацию о фактах нарушений, действиях (бездействии) или злоупотреблениях, которые не подпадают под действие трудового законодательства и иных нормативных правовых актов, содержащих нормы трудового права.<sup>1</sup>

В целом, злоупотребление правом представляет собой превышение прав, возможностей или привилегий, предоставленных законом или трудовым договором, с целью получения незаконных выгод или нанесения ущерба другой стороне в трудовых отношениях.<sup>2</sup>

Для того, чтобы наиболее полно раскрыть данное правовое явление, целесообразно привести реальные примеры

---

<sup>1</sup> Трудовой кодекс Российской Федерации: федеральный закон РФ от 30.12.2001 № 197-ФЗ (ред. от 19.12.2022, с изм. от 11.04.2023) (с изм. и доп., вступ. в силу с 01.03.2023)

<sup>2</sup> Грабовский, И. А. Злоупотребление правом в трудовых отношениях / И. А. Грабовский, О. С. Лиликова // Научные ведомости. Серия философия, социология, право. 2013. № 23 (166). С. 147–150.

злоупотребления правом субъектами трудовых отношений, которые были зафиксированы в практике судов и других органов государственной власти. Со стороны работника это проявляется в следующем:

- Сокрытие работником информации о его временной нетрудоспособности в период увольнения с работы либо того обстоятельства, что он является членом профессионального союза или руководителем (его заместителем) выборного профсоюзного коллегиального органа организации, ее структурных подразделений, не освобожденным от основной работы, когда решение вопроса об увольнении должно производиться с соблюдением процедуры учета мотивированного мнения выборного профсоюзного органа организации либо соответственно с предварительного согласия вышестоящего выборного профсоюзного органа;

- Сокрытие фактов инвалидности (как при приеме на работу, так и впоследствии, когда трудовые отношения существуют) и требование впоследствии предоставления соответствующих гарантий и компенсаций в связи с указанным фактом;<sup>3</sup>

- Уход на больничный во избежание увольнения за виновное поведение (например, прогул);

- Использование «донорских» дней в удобное для себя время, в том числе для того, чтобы избежать увольнения за виновное поведение, без предварительного предупреждения об этом работодателя.

И чаще всего, работник, действуя подобным образом, выигрывает в судебном споре. Суд признает действия работодателя незаконными, ссылаясь на то, что это, в первую очередь, его обязанность выяснять и учитывать обстоятельства, связанные с приемом на работу работника и расторжением с ним трудового договора.

В свою очередь, работодатель может злоупотреблять правом в следующих случаях:

---

<sup>3</sup> Золотухина, О. В. Злоупотребление правом // Молодой ученый. 2017. № 12. С. 401–404.

- Установление неправомерных ограничений в трудовых отношениях. Это может происходить, когда работодатель настаивает на выполнении работника неоплачиваемых работ, нарушает правила и процедуры увольнения и устанавливает необоснованные сроки испытания.

- По причине правовой неграмотности большого числа работодателей (особенно из числа индивидуальных предпринимателей и руководителей малых предприятий);

- Злоупотребление работодателем правом привлечения работника к дисциплинарной ответственности. Примеры: несоответствие тяжести дисциплинарного проступка примененному дисциплинарному взысканию; подмена реального основания расторжения трудового договора на более выгодное для работодателя основание (например, увольнение за отказ от продолжения работы в связи с изменением существенных условий трудового договора при сокращении численности или штата); вариативность поведения работодателя при привлечении работника к ответственности (возможность выбора того или иного вида дисциплинарной ответственности, основания расторжения трудового договора по инициативе работодателя); использование формальных критериев при привлечении работников к дисциплинарной ответственности в виде увольнения.

- Еще одним примером злоупотребления правом является дискриминация в трудовых отношениях. Такое происходит, когда работодатель отказывается принимать на работу или увольняет работника по причине его расы, пола, возраста, инвалидности и т.д. Такие действия нарушают права работников и могут привести к юридическим последствиям для работодателя.

- Кроме того, злоупотребление правом может проявляться в форме несоблюдения правил и процедур, установленных законодательством. Это может включать нарушение правил охраны труда, несоблюдение трудовых

договоров, неправомерное использование личных данных работников и т.д.<sup>4</sup>

Важно сказать о том, что в Трудовом Кодексе РФ не закреплены правовые последствия за злоупотребление правом субъектами трудовых правоотношений, однако в отдельных и особых случаях административным и уголовным законодательством предусматриваются меры воздействия в виде штрафа и компенсаций. И именно этот факт влияет на систематическое нарушение пределов осуществления прав работниками и работодателями. Целесообразно в Трудовом Кодексе РФ создать норму, в которой предусматривались бы конкретные виды злоупотреблений и определенные правовые последствия за их применение. Помимо юридической ответственности могут возникать неформальные последствия в виде негативной реакции со стороны общественности и клиентов компании, что может привести к снижению доходов и ущербу для бизнеса в целом, а также к потере доверия со стороны работодателя и коллег. Это может привести к сокращению возможностей для дальнейшего профессионального и карьерного роста работника.

Для предотвращения злоупотребления правом в трудовых отношениях выделяют различные способы, которые могут использоваться как работниками, так и работодателями.

В частности, работникам в период осуществления своих трудовых функций следует изучать свои права и обязанности, которые закреплены в трудовом законодательстве, и не нарушать их. Если же работник стал жертвой злоупотребления правом со стороны работодателя, он может обратиться в органы надзора и контроля, например, в инспекцию труда, для защиты своих прав.<sup>5</sup>

Работодатели, в свою очередь, должны следить за соблюдением трудового законодательства, разрабатывать и

---

<sup>4</sup> Судебная практика относительно правовых последствий за злоупотребление правом со стороны работника//Актуальные проблемы права России и стран СНГ-2006: Материалы научно-практической конференции. - Челябинск, 2006 г.

<sup>5</sup> Злоупотребление информацией субъектами трудового права//Вестник ЮУрГУ. Серия «Право», выпуск 7. 2006. № 5.

соблюдать внутренние правила и процедуры, проводить адекватную оценку дисциплинарных санкций и принимать их только при наличии достаточных оснований. Также работодатели могут использовать различные методы для предотвращения злоупотребления правом, например, создание системы внутреннего контроля и аудита. Так же работодатель может создать условия, при которых работник сможет расширить свои знания в области использования своих прав и знать о возможной ответственности за невыполнение трудовых обязанностей. Обучение проводится в виде семинаров, тренингов или обучающих программ, которые охватывают различные аспекты трудового права.

Таким образом, злоупотребление правом в трудовых отношениях не только негативно влияет на отношения между работодателем и работником, но и может привести к серьезным юридическим последствиям. Для предотвращения злоупотребления правом необходимо не только законодательно регулировать соответствующие вопросы, но и обеспечивать эффективное применение законодательства в практике.

Также стоит уделить внимание рекомендациям для работодателей и работников, которые помогут избежать злоупотребления правом в трудовых отношениях. Например, работодателям следует обеспечивать правильное формулирование условий трудового договора, а также избегать произвольного изменения трудовых условий. Работники, в свою очередь, должны знать свои права и обязанности, а также не злоупотреблять своими правами в ущерб интересам работодателя.

Необходимо соблюдать баланс между правами и обязанностями сторон трудовых отношений, чтобы достичь справедливых и эффективных результатов для всех участников.

В заключение стоит сказать о том, что злоупотребление правом является серьезным нарушением в трудовых отношениях, которое может привести к негативным последствиям для всех сторон. Проблема существования



нарушений норм Трудового Кодекса РФ заключается в том, что на эти нарушения чаще всего идут и работник, и работодатель осознанно и по обоюдному согласию. Обозначив выше основные проблемы злоупотребления правом субъектами трудовых отношений, можно сделать вывод о том, что они отличаются определенной степенью сложности и, к сожалению, нет уверенности в том, что в ближайшее время и за короткий срок они будут устранены, однако не стоит допускать их игнорирования. Предложенные методы по решению данных проблем могут лишь направить и мотивировать, эффективность и результативность их применения будет зависеть только от желания и инициативы сторон трудовых отношений.

#### *Список литературы*

1. Грабовский, И. А. Злоупотребление правом в трудовых отношениях / И. А. Грабовский, О. С. Лиликова // Научные ведомости. Серия философия, социология, право. 2013. № 23 (166). С. 147–150.
2. Злоупотребление информацией субъектами трудового права//Вестник ЮУрГУ. Серия «Право», выпуск 7. 2006. № 5.
3. Золотухина, О. В. Злоупотребление правом // Молодой ученый. 2017. № 12. С. 401–404.
4. Судебная практика относительно правовых последствий за злоупотребление правом со стороны работника//Актуальные проблемы права России и стран СНГ-2006: Материалы научно-практической конференции. - Челябинск, 2006 г.
5. Трудовой кодекс Российской Федерации: федеральный закон РФ от 30.12.2001 № 197-ФЗ (ред. от 19.12.2022, с изм. от 11.04.2023) (с изм. и доп., вступ. в силу с 01.03.2023).

© Полетаева А.В., Вышеславова Т.Ф., 2023

УДК 336.71

## **ОСОБЕННОСТИ И ПРОБЛЕМЫ ПРАВОВОГО СТАТУСА ЦЕНТРАЛЬНОГО БАНКА РОССИЙСКОЙ ФЕДЕРАЦИИ**

**Полетаева Алина Владимировна**

Студентка 2 курса

Северо-Кавказский федеральный университет,  
(Россия, г. Ставрополь)

Научный руководитель: **Заикин Виталий Викторович**

к. ю. н., доцент

Северо-Кавказский федеральный университет  
(Россия, г. Ставрополь)

Данная статья посвящена особенностям и проблемам правового статуса Центрального Банка РФ. Автор приводит понятие Центрального Банка России, выделяет характерные черты и рассматривает проблемы, присущие правовому статусу ЦБ РФ.

**Ключевые слова:** Центральный Банк Российской Федерации, Банк России, правовой статус, особенности, проблемы, специальные полномочия

## **FEATURES AND PROBLEMS OF THE LEGAL STATUS OF THE CENTRAL BANK OF THE RUSSIAN FEDERATION**

**Poletaeva Alina Vladimirovna**

2-year student

North Caucasus Federal University  
(Stavropol, Russia)

**Zaikin Vitaly Viktorovich**

Candidate of Law, Associate Professor  
North Caucasus Federal University  
(Russia, Stavropol)

This article is devoted to the peculiarities and problems of the legal status of the Central Bank of the Russian Federation. The author cites the

concept of the Central Bank of Russia, highlights the characteristic features and examines the problems inherent in the legal status of the Central Bank of the Russian Federation.

**Keywords:** Central Bank of the Russian Federation, Bank of Russia, legal status, features, problems, special powers

Центральный банк Российской Федерации (далее – ЦБ РФ) – это высший орган банковской системы РФ, который является главным исполнительным органом в области монетарной политики и банковского надзора в РФ. Он также выполняет функции по обеспечению финансовой стабильности в стране и защите прав вкладчиков.

Правовой статус Центрального Банка Российской Федерации определен несколькими нормативно-правовыми актами:

- Конституция Российской Федерации - в статье 75 "Центральный банк Российской Федерации (Банк России)" определяется основной статус ЦБ РФ как высшего органа банковской системы и главного управляющего денежно-кредитной политикой в России.

- Федеральный закон от 10 июля 2002 года №86-ФЗ "О Центральном банке Российской Федерации (Банке России)" - в этом законе определены основные функции, задачи и полномочия ЦБ РФ, а также порядок его создания, реорганизации и ликвидации.

- Федеральный закон от 2 декабря 1990 года № 395-1 "О банках и банковской деятельности" - в этом законе содержится информация о регулировании банковской деятельности, включая требования к банкам, правила проведения банковских операций, ответственность за нарушения законодательства в области банковской деятельности.

- Устав Банка России — это основной внутренний документ ЦБ РФ, который определяет структуру, функции, порядок принятия решений и другие вопросы организации и деятельности ЦБ РФ.

- Регулятивные акты ЦБ РФ — это нормативно-правовые акты, которые разрабатываются и принимаются ЦБ РФ для реализации его функций и задач. Регулятивные акты ЦБ РФ могут содержать требования и рекомендации по проведению банковских операций, а также правила и стандарты в области финансового регулирования и надзора.

Однако в данных нормативно-правовых актах отсутствует легальное определение «правовой статус ЦБ РФ» и не отводится специальная глава, посвящённая данной правовой категории.

В науке выделяют следующие элементы правового статуса Банка России: цели и задачи ЦБ РФ, полномочия, принципы организации и деятельности, гарантии, функции, организационно-правовую форму, юридическую ответственность.

Рассматривая правовой статус Центрального Банка РФ целесообразно выделить и охарактеризовать его особенности:

- Независимость: Банк России является прежде всего публично-правовым институтом, обладающим исключительным правом денежной эмиссии и организации денежного обращения. Он не является органом государственной власти, вместе с тем его полномочия по своей правовой природе относятся к функциям государственной власти, поскольку их реализация предполагает применение мер государственного принуждения. ЦБ РФ свободно принимает решения на основе экономических данных и с учетом своих целей и задач, не подвергаясь политическому влиянию. Независимость статуса Банка России отражена в статье 75 Конституции Российской Федерации, а также в статьях 1 и 2 Федерального закона «О Центральном банке Российской Федерации (Банке России)». [1]

- Исключительные полномочия: ЦБ РФ обладает специальными полномочиями, которые закреплены в Федеральном законе "О Центральном банке Российской Федерации (Банке России)". Он имеет право на надзор и контроль за банковской системой, устанавливает ключевую

ставку, ведет операции на открытом рынке, осуществляет эмиссию денежной единицы. Так же ЦБ РФ обладает исключительным правом по изданию нормативных актов, обязательных для федеральных органов государственной власти, органов государственной власти субъектов Российской Федерации и органов местного самоуправления, всех юридических и физических лиц, по вопросам, отнесенным к его компетенции Федеральным законом «О Центральном банке Российской Федерации (Банке России)» и другими федеральными законами. В соответствии со статьей 104 Конституции Российской Федерации не обладает правом законодательной инициативы, однако его участие в законодательном процессе, помимо издания собственных правовых актов, обеспечивается также и тем, что проекты федеральных законов, а также нормативно-правовых актов федеральных органов исполнительной власти, касающиеся выполнения Банком России своих функций, должны направляться на заключение в Банк России. [2]

- Двойная форма контроля за деятельностью банка, с одной стороны контроль, с другой стороны свободная отчетность. Внутренний контроль за деятельностью Центрального банка осуществляется его советом директоров. Совет директоров Центрального банка осуществляет общее управление банком и принимает решения по важным вопросам его деятельности. Кроме того, в состав совета директоров входят представители правительства РФ, что позволяет обеспечить связь между правительством и Центральным банком в вопросах финансовой политики. Внешний контроль за деятельностью Центрального банка осуществляется Федеральной службой по финансовому мониторингу (Росфинмониторинг) и Аудиторской палатой РФ. Росфинмониторинг осуществляет мониторинг и контроль за операциями с наличными деньгами и другими активами, а также борется с легализацией доходов, полученных преступным

путем. Аудиторская палата РФ проводит аудит Центрального банка и его дочерних организаций и оценивает их деятельность.

- ЦБ РФ является юридическим лицом: финансовая независимость Банка России выражается в том, что он осуществляет свои расходы за счет собственных доходов. Банк России вправе защищать интересы в судебном порядке, в том числе в международных судах, судах иностранных государств и третейских судах.

- Регулирование денежной массы: ЦБ РФ регулирует объем денежной массы в обращении в стране. Для этого он осуществляет операции на открытом рынке, изменяя объемы денежных средств в обращении, а также устанавливает резервные требования для банков, что позволяет контролировать объемы кредитования.

- Защита прав вкладчиков: ЦБ РФ контролирует деятельность банков в отношении защиты прав вкладчиков. Для этого он устанавливает требования к минимальному размеру уставного капитала банков, а также к их рейтингу и репутации. ЦБ РФ также контролирует соблюдение банками правил обязательного страхования вкладов физических лиц. [3]

- Международное сотрудничество: ЦБ РФ является членом международных финансовых организаций, таких как Международный валютный фонд (МВФ) и Банк международных расчетов (БМР). Это позволяет ЦБ РФ взаимодействовать с другими центральными банками, обмениваться опытом и участвовать в разработке международных стандартов в области банковской деятельности.

Таким образом, особенности правового статуса ЦБ РФ связаны с его исключительными полномочиями в области монетарной политики и банковского надзора, независимостью от других органов власти, а также международным сотрудничеством. Это позволяет ЦБ РФ выполнять свои функции по обеспечению стабильности финансовой системы, защите прав вкладчиков и контролю за уровнем инфляции в стране. Однако, у ЦБ РФ также есть обязательства и

ответственность перед другими органами власти и обществом в целом. Например, он должен соблюдать федеральные законы и выполнять решения правительства РФ, а также ежегодно представлять отчет о своей деятельности перед Государственной Думой РФ.

Несмотря на то, что правовой статус Центрального банка предполагает широкий круг исключительных полномочий, а также обеспечивает первостепенное положение в банковской системе Российской Федерации, он так же имеет ряд проблем, как и статусы других субъектов финансовых правоотношений. Рассмотрим некоторые из них:

1. Правовой статус ЦБ остается недостаточно четко определенным, исходя из того, что, во-первых, как указывалось выше, законодательно установленной дефиниции «правовой статус ЦБ РФ» нет, во-вторых данный орган, обладая властно-публичными полномочиями, не входит в систему и структуру органов государственной власти, равно как и Прокуратура Российской Федерации, Следственный комитет Российской Федерации, Уполномоченный по правам человека при Президенте Российской Федерации, Центральная избирательная комиссия.

2. Проблема многозадачности ЦБ РФ. С одной стороны концентрация полномочий выделяет ЦБ РФ среди других банков системы и определяет его первостепенное положение в банковской системе, но с другой стороны возникает проблема эффективности и результативности деятельности из-за сложности концентрации внимания на конкретных задачах

3. Ограниченность возможностей: некоторые эксперты считают, что в условиях мировой финансовой нестабильности возможности Банка России как-то повлиять на экономическую ситуацию в стране крайне ограничены. [4]

4. Непонимание роли ЦБ РФ: в некоторых случаях, некоторые органы власти и общественность недостаточно осведомлены о роли Центрального банка Российской Федерации и не учитывают его позицию и рекомендации при принятии

решений, что усложняет эффективную работу и активное участие Банка России в деятельности по улучшению экономической ситуации в стране.

В целом, несмотря на некоторые проблемы, правовой статус Центрального банка Российской Федерации является важным элементом финансовой системы страны и играет ключевую роль в обеспечении стабильности экономики. Однако эти проблемы остаются предметом обсуждения и совершенствования. Российское законодательство постоянно изменяется и совершенствуется, что может повлиять на правовой статус Центрального банка и его полномочия. Кроме того, мировая экономическая ситуация также может влиять на возникновение определенных проблем.

Таким образом, можно сделать вывод, что Банк России представляет собой высший орган банковской системы РФ, осуществляющий специфические функции в сфере финансовой деятельности, финансового рынка, банковской системы, национальной платежной системы и других отраслей финансовой и хозяйственной деятельности Российского государства. Это позволяет отнести Центральный банк России к государственному органу, но не к органу государственной власти.

#### *Список литературы*

1. Федеральный закон от 10.07.2002 № 86-ФЗ «О Центральном банке Российской Федерации (Банке России)» (ред. от 30.12.2021) // Российская газета. 2002. № 127.
2. Конституция Российской Федерации (принята всенародным голосованием 12.12.1993 с изменениями, одобренными в ходе общероссийского голосования 01.07.2020) // Официальный интернет-портал правовой информации. URL: <http://www.pravo.gov.ru>, дата публикации – 04.07.2020.
3. Гаврин, Д.А. Банк России: национальный характер с международным акцентом / Д.А. Гаврин // Банковское право. - 2017. - № 5. - С. 37-41.



4. Овчинников, В.А. К вопросу о конституционно-правовом положении Центрального банка Российской Федерации / В.А. Овчинников, Д.Г. Демидов // Российская юстиция. - 2017. - № 9. - С. 47-49.

© *Полетаева А.В., Заикин В.В., 2023*

**УДК 349.22**

## **ПРОБЛЕМЫ ПРИМЕНЕНИЯ ДИСЦИПЛИНАРНОЙ ОТВЕТСТВЕННОСТИ К РАБОТНИКАМ**

**Севостьянова Анжела Игоревна**

Студентка 2 курса

Северо-Кавказский федеральный университет

(Россия, г. Ставрополь)

**Вышеславова Татьяна Федоровна**

к. ю. н., доцент

Северо-Кавказский федеральный университет

(Россия, г. Ставрополь)

В статье рассматриваются проблемы, возникающие в связи с привлечением работников к дисциплинарной ответственности. В настоящее время эти проблемы являются одними из наиболее актуальных в науке трудового права, так как в современной России наблюдается низкий уровень правовой культуры. Такая неосведомленность населения со своими правами и обязанностями выливается в большое число их нарушений. В статье рассматриваются некоторые проблемы такого рода, а также происходит анализ их возникновения.

**Ключевые слова:** дисциплинарная ответственность работника, работник и работодатель, нарушение прав работника, неправомерное увольнение

## **PROBLEMS OF APPLICATION OF DISCIPLINARY LIABILITY TO EMPLOYEES**

**Sevostyanova Anzhela Igorevna**

2-year student

North-Caucasus Federal University

(Russia, Stavropol)

**Vysheslavova Tatiana Fedorovna**

Candidate of Law, Associate Professor

North-Caucasus Federal University (Russia, Stavropol)

The article deals with the problems that arise in connection with bringing employees to disciplinary responsibility. Currently, these problems are among the most relevant in the science of labor law, since in modern Russia there is a low level of legal culture. Such ignorance of the population with the rights and obligations results in a large number of their violations. The article discusses some problems of this kind, and also analyzes their occurrence.

**Keywords:** disciplinary responsibility of employees, employee and employer, violation of employee rights, wrongful dismissal

Проблемы привлечения работника к дисциплинарной ответственности уже долгое время остаются актуальными в трудовом праве. В их число, например, входят: нарушение механизма привлечения работников к дисциплинарной ответственности, несоразмерность наказания совершенному проступку, назначение нескольких наказаний за одно нарушение. Как следствие, возникает негативное отношение граждан к выполняемой ими трудовой функции, ведь нередко работодатели и вовсе скрывают факты нарушения норм права, что снижает правовые гарантии работников.

Однако перед тем, как перейти к проблемам, нужно обозначить понятие «дисциплинарной ответственности». В науке трудового права нет общепризнанного определения, поэтому можно привести несколько примеров. Так, в учебнике по трудовому праву Гусов К.Н. и Толкунова В. Н. определяют ее так: «Дисциплинарная ответственность – это обязанность работника ответить перед работодателем за совершенный дисциплинарный проступок и претерпеть те меры воздействия, которые указаны в дисциплинарных санкциях трудового права.[1] Другой пример можно найти в работах Преснякова М. В.: «Дисциплинарная ответственность – это правовое состояние государственного служащего, наступающее вследствие применения дисциплинарного наказания, и характеризующееся наличием неблагоприятных правовых последствий для правонарушителя». [2] Данное определение можно распространить не только на государственных служащих, но и

на другие категории работников, так как сущность этого понятия будет одинаковой во всех случаях. Таким образом, дисциплинарная ответственность представляет собой совокупность неблагоприятных последствий, которые несет лицо за нарушение трудовой дисциплины.

Вообще дисциплина труда – это не только выполнение работником положений Трудового Кодекса, но и правил внутреннего трудового распорядка в соответствии со ст. 189 ТК РФ и тех обязанностей, которые возложены на работника его трудовым договором согласно ст. 192 ТК РФ. При приеме на работу работодатель письменно ознакомляет работника с правилами внутреннего трудового распорядка. В данном случае роспись работника означает, что он извещен о режиме работы, правилах техники безопасности и подчиненности. Помимо трудового договора не следует забывать о должностных инструкциях, в которых содержится информация о конкретных производственных полномочиях и обязанностях работника. С этим документом работник также знакомится под роспись. Однако именно отсюда вытекает первая проблема: зачастую сложность привлечения работника к дисциплинарной ответственности возникает в силу того, что должностные обязанности работника могут быть не соответствовать фактически выполняемой трудовой функции. Соответственно, поведение работника, которое работодатель квалифицирует в качестве дисциплинарного проступка, может не являться таковым в силу неосведомленности работника. В данном случае работник может обратиться в суд для признания дисциплинарного взыскания неправомерным, однако, стоит заметить, на практике это происходит редко. Таким образом, во избежание споров с работниками относительно законности привлечения их к ответственности, работодателю следует не допускать противоречий между тем, что написано в трудовом договоре или должностных инструкциях, и тем, что происходит в реальности.[3]

Согласно ст. 192 ТК РФ за совершение дисциплинарного проступка работодатель имеет право применить следующие дисциплинарные взыскания: 1) замечание; 2) выговор; 3) увольнение. Однако федеральными законами, уставами и положениями о дисциплине для отдельных категорий работников могут быть предусмотрены также и другие дисциплинарные взыскания. Ст. 193 Трудового Кодекса РФ определяет порядок применения дисциплинарных взысканий: до применения дисциплинарного взыскания работодатель должен затребовать от работника письменное объяснение. [4] В течение двух дней работник предоставляет письменное объяснение, однако, следует отметить, что непредоставление объяснения не является препятствием для назначения дисциплинарного взыскания. На практике же зачастую работодатель не предоставляет возможность работнику объяснить случившееся, то есть назначает наказание, даже не уведомив работника о том, что тот совершил дисциплинарный проступок. Соответственно, работник узнает о нарушении уже в тот момент, когда работодатель ознакомляет его с приказом о назначении наказания. Такая ситуация – нарушение механизма привлечения работника к дисциплинарной ответственности. С другой стороны, было бы лучше сделать предоставление письменного объяснения не правом, а обязанностью работника. Ведь работодатель не может установить все обстоятельства, связанные с причинами того или иного поведения работника. Поэтому появление у него такой обязанности сделает процесс назначения дисциплинарного взыскания точнее, наказание будет назначаться более соразмерно случившемуся.

Важным правилом является, что за один дисциплинарный проступок к работнику может быть применено одно дисциплинарное взыскание. Нередки случаи, когда работодатель за одно нарушение назначает работнику и замечание, и выговор, хотя это прямое нарушение ст. 193 Трудового Кодекса РФ. Работодатель, прочитав только первую часть статьи, где перечисляются виды дисциплинарных

взысканий, считает, что он уже получил всю важную для него информацию и не читает дальше, что в последствии нередко приводит к нарушениям прав работников.

Назначая работнику дисциплинарное взыскание, работодатель должен учитывать тяжесть проступка и обстоятельства, при которых он был совершен. Однако тяжесть проступка – довольно спорное положение, ведь каждый оценивает тяжесть того или иного деяния субъективно. Так, одно и то же действие может рассматриваться несколькими людьми по-разному, например, один работодатель спокойно относится к тому, что его работники пьют чай не в обеденное время, а другой за это привлекает их к дисциплинарной ответственности.

Также следует обозначить, что с некоторыми категориями работников возникает следующая проблема: нередко из-за отсутствия указания на специальные нормы в общей части, эти нормы не действуют на практике. Например, для того, чтобы привлечь несовершеннолетних работников, а также работников, входящих в состав выборных коллегиальных органов профсоюзов организаций и не освобожденных от основной работы к дисциплинарной ответственности необходимо соблюсти дополнительный этап - это предварительное согласование избранной работодателем меры ответственности, однако, эти нормы содержатся в специальной части кодекса и о них зачастую забывают, руководствуясь только общей нормой.

Наиболее строгим дисциплинарным взысканием является увольнение. Оно может применяться только по обозначенным в Трудовом Кодексе РФ основаниям, которые содержатся в ст. 81. На практике встречается несколько проблем, сопряженные именно с увольнением. Первая: обе стороны трудовых правоотношений недостаточно осведомлены с основаниями увольнения, связанными с виновным поведением работника. Так, работодатель за единственное опоздание работника не более, чем на полчаса, уже увольняет его. В свою

очередь, работники не всегда оспаривают такое увольнение в суде, так как не знают, что это прямое нарушение закона, ведь увольнение по такому основанию не предусмотрено Трудовым Кодексом РФ. Другой проблемой является недостаточная осведомленность с особенностями отдельных оснований, предусмотренных ст. 81 ТК РФ. Например, работодатель знает, что он может уволить работника за отсутствие его на рабочем месте без уважительных причин в течение 4 часов. Однако слово «подряд» остается незамеченным, и возникает ситуация, когда работник отсутствует 2 часа до перерыва, 2 часа после, и работодатель уже считает, что может уволить этого работника именно по этому пункту.

Таким образом, механизм привлечения работников к дисциплинарной ответственности все еще содержит ряд проблем, например, в части, содержащей общую процедуру привлечения к дисциплинарному взысканию, нет ссылки на специальные нормы, которые установлены для отдельных категорий работников. Также наличие у работника права предоставить работодателю объяснительную записку, что целесообразнее сделать обязанностью. Значительная часть проблем связана непосредственно с практикой применения дисциплинарной ответственности, когда работодатель нарушает установленный механизм привлечения работника либо в силу недостаточной осведомленности применяет меры, не соответствующие тяжести проступка и тем обстоятельствам, при которых он был совершен. В таком случае явно просматривается необходимость расширения правовой культуры обеих сторон трудовых отношений, чтобы работодатель не нарушал трудовое законодательство, а также не злоупотреблял своим положением, а работник, столкнувшийся с нарушением своих прав, мог их защитить в установленном порядке.

*Список литературы*

1. Гусов К. Н., Толкунова В. Н. Трудовое право России: учеб. – М., 2005. – с.326-327.
2. Обухова Г. Н. Проблемы правового регулирования процедуры привлечения работника к дисциплинарной ответственности // Вестник Омского университета. Серия «Право». – 2012. – №3. – с. 185-189.
3. Пресняков М. В. Эффективность дисциплинарной ответственности на государственной гражданской службе: условия, факторы и критерии // Современное право. 2020. - №11. – с. 67-75.
4. Трудовой Кодекс Российской Федерации от 30 декабря 2001 н. №197-ФЗ // «Парламентская газета» от 5 января 2002 г. №2-5.

© Севостьянова А.И., Вышеславова Т.Ф., 2023



УДК 349.2

**ПРОБЛЕМЫ ДОКАЗЫВАНИЯ ЛИЦОМ, ИЩУЩИМ РАБОТУ, НЕОБОСНОВАННОГО ОТКАЗА ПРИ ЗАКЛЮЧЕНИИ ТРУДОВОГО ДОГОВОРА: АНАЛИЗ СУДЕБНОЙ ПРАКТИКИ**

**Туркенич Екатерина Васильевна**

студентка 2 курса

Северо-Кавказский федеральный университет  
(Россия, г. Ставрополь)

**Вышеславова Татьяна Федоровна**

к. ю. н., доцент

Северо-Кавказский федеральный университет  
(Россия, г. Ставрополь)

В статье рассматривается и дается оценка проблеме необоснованного отказа при приеме на работу в современной России. В настоящее время дискриминация при заключении трудового договора является причиной, по которой некоторым категориям работников бывает чрезвычайно сложно трудоустроиться. В статье рассматриваются причины данного явления, проводится анализ судебной практики с целью выяснения сложностей, которые возникают на этапе доказывания лицом, ищущим работу, необоснованного отказа в заключении трудового договора.

**Ключевые слова:** необоснованный отказ в приеме на работу, работник и работодатель, дискриминация в сфере труд, лицо, ищущее работу

## **PROBLEMS OF PROVING UNREASONABLE REFUSAL BY A JOB SEEKER WHEN CONCLUDING AN EMPLOYMENT: ANALYSIS OF JUDICIAL PRACTICE**

**Turkenich Ekaterina Vasilyevna**

2-year student

North-Caucasus Federal University  
(Russia, Stavropol)

**Vysheslavova Tatiana Fedorovna**

Candidate of Law, Associate Professor  
North-Caucasus Federal University  
(Russia, Stavropol)

The article discusses and evaluates the problem of unjustified refusal when applying for a job in modern Russia. Currently, discrimination in the conclusion of an employment contract is the reason why it is extremely difficult for some categories of workers to find a job. The article examines the causes of this phenomenon, analyzes judicial practice in order to clarify the difficulties that arise at the stage of proving by a person looking for work an unjustified refusal to conclude an employment contract.

**Keywords:** unreasonable refusal of employment, employee and employer, discrimination in the field of labor, job seeker

Проблема нарушения работодателем норм трудового законодательства является актуальной в России уже долгое время. Несмотря на содержащийся в Трудовом кодексе РФ прямой запрет на установление предпочтений, прямое или косвенное ограничение прав или установление каких-либо преимуществ при заключении трудового договора, дискриминация при трудоустройстве остается одной из самых насущных проблем трудового права. Довольно часто руководители компаний, решая, кого из кандидатов взять на ту или иную вакансию, руководствуются не только квалификацией и образованием соискателя, но и субъективным впечатлением. В настоящее время в СМИ повсеместно встречаются объявления о вакансиях на работу, где «требуется только мужчина», или

«лица, не моложе 25 лет», лица определенного вероисповедания и т.п. Особенно дискриминационные проявления характерны для организаций и предприятий с большой текучестью кадров. Распространенным остается и отказ работодателя также в приеме на работу несовершеннолетним, беременным женщинам, инвалидам и гражданам предпенсионного возраста в связи с наличием большого количества гарантий при трудоустройстве и расторжении трудового договора у этих категорий работников и нежеланием работодателя соблюдать эти гарантии. К сожалению, работник как менее защищенная сторона в трудовых правоотношениях зачастую не имеет возможности и не может отстаивать свои права перед работодателем и в суде. К основным причинам этого можно отнести, во-первых, неоднозначность судебной практики по вопросу признания отказа в приеме на работу необоснованным (к сожалению, чаще всего судебные органы выносят решения не в пользу работников), во-вторых, в нежелании граждан, ищущих работу, защищать свои права всеми законными способами и оспаривать незаконный отказ в трудоустройстве, и, в-третьих, отсутствие у будущих работников знаний норм трудового законодательства по этому вопросу. Как следствие, лица, ищущие работу, не имеют представления о том, каким образом можно отстаивать свои законные права, касающиеся, в том числе, и трудоустройства.

Под дискриминацией в трудовом праве обычно подразумевается ущемление прав работника при заключении трудового договора, связанное с его принадлежностью к определенной социальной группе (по мотивам, связанным с религией, возрастом, полом, языком и т.п.). Одной из самых распространенных форм дискриминации является необоснованный отказ работодателя при приеме на работу. Статья 64 Трудового кодекса РФ устанавливает запрет на необоснованный отказ при заключении трудового договора. По смыслу нормы вышеуказанной статьи необоснованным считается такой отказ, который не связан с деловыми

качествами работника. Конечно же, понять, что именно законодатель подразумевал под «деловыми качествами работника» довольно сложно, к тому же судебные органы РФ признают лишь конкретику, именно поэтому в свое время Верховный Суд РФ выразил официальную позицию по этому вопросу в постановлении Пленума Верховного Суда РФ от 17 марта 2004 года №2: «Под деловыми качествами работника следует, в частности, понимать способности физического лица выполнять определенную трудовую функцию с учетом имеющихся у него профессионально-квалификационных качеств (например, наличие определенной профессии, специальности, квалификации), личностных качеств работника (например, состояние здоровья, наличие определенного уровня образования, опыт работы по данной специальности, в данной отрасли)<sup>6</sup>. Таким образом, Верховный Суд дал понять, какие именно качества работника относятся к «деловым», однако стоит отметить, что данный перечень является лишь примерным и ни разу не исчерпывающим, поэтому вопрос о том, был ли отказ необоснованным, полностью решает суд, разрешающий конкретное дело. Суд самостоятельно устанавливает, какие качества в данном случае можно считать «деловыми», тем не менее с опорой на мнение Верховного Суда РФ. Так, в Решении Воскресенского городского суда Московской области от 27.07.2020 по делу № 2-1328/2020 отмечается, что «необоснованным считается отказ в том случае, когда работник имеет право заключить трудовой договор»<sup>7</sup>.

Однако следует отметить, что чаще всего суды выносят решение не в пользу лица, которое ищет работу, а в пользу его работодателя. Данное обстоятельство можно объяснить тем, что, во-первых, в соответствии с постановлением Пленума Верховного Суда РФ от 17.03.2004 №2 «работодатель самостоятельно принимает решение о подборе и увольнении

---

<sup>6</sup> Постановление Пленума Верховного Суда Российской Федерации от 17 марта 2004 г. № 2 // «Российская газета» от 8 апреля 2004 г. № 72.

<sup>7</sup> Решение Воскресенского городского суда Московской области от 27.07.2020 по делу № 2-1328/2020 [Электронный ресурс] // Режим доступа: <https://sudact.ru> (дата обращения: 13.04.2023 г.).

работников, а заключение трудового договора с лицом, ищущим работу, является правом, а не обязанностью работодателя». Немаловажным является уточнение Пленума Верховного Суда о том, что настоящим трудовым законодательством не установлена обязанность работодателя заполнять вакантные должности сразу же, по мере их возникновения, о чем чаще всего работники не осведомлены. Ошибочно полагая, что их трудовые права нарушены, они обращаются в суд для восстановления справедливости и в надежде, что это обязует работодателя принять их на работу. Обращение потенциального работника со своим заявлением о приеме на работу ни в коем случае не является для работодателя основанием заключать с ним трудовой договор. Именно поэтому будущему работнику в целях экономии своего времени и времени работодателя следует заранее ознакомиться с правами и обязанностями сторон трудовых правоотношений.

Во-вторых, в судебной практике по такого рода делам очень распространены случаи, когда соискатель не получает в ответ на свое требование письменного мотивированного отказа в заключении трудового договора, после чего обращается в суд с требованием признать такой отказ в приеме на работу незаконным и обязать работодателя заключить с ним трудовой договор. Тем не менее даже отсутствие письменного отказа не является основанием для его заключения. Как правило, в таких случаях суд не находит доводов для удовлетворения требований истца признать отказ в приеме на работу необоснованным. Первостепенное значение для суда имеет тот факт, по каким именно основаниям работодатель отказался заключать трудовой договор с соискателем, что установить в силу отсутствия письменного отказа довольно сложно.

Следует отметить, что при рассмотрении подобных дел суду необходимо обратить внимание на обстоятельства, при которых лицу было отказано в приеме на работу, делалось ли работодателем предложение об имеющихся у него вакансиях (передавалось ли такое сообщение по радио, телевидению, в

газетах и т.п.) и проводились ли переговоры о приеме на работу, на доказательство направления работодателю требования получить письменный отказ и на факт того, был ли отказ получен в установленный законом срок. В целях защиты прав лиц, ищущих работу, в 2015 году в статью 64 Трудового кодекса РФ была внесена дополнительная не менее важная гарантия. Заключается она в том, что «по письменному требованию лица, которому отказано в заключении трудового договора, работодатель обязан сообщить причину отказа в письменной форме в срок не позднее чем в течение семи рабочих дней со дня предъявления такого требования». Данная норма очень важна для работника, так как до 2015 года в Трудовом кодексе РФ отсутствовал конкретный срок, в течение которого работодатель был обязан ответить на требование соискателя, из-за чего последний мог ждать ответа бесконечно, но так его и не получить. Кроме того, как отмечают некоторые правоведы, гарантия статьи 64 ТК призвана также обеспечить лицо, которому отказано в приеме на работу, временем, необходимым для сбора доказательственной базы, которая позволит защитить свои права в суде. Однако и здесь возможны некоторые проблемы: при установлении факта направления письменного требования соискателя потенциальному работодателю, нередко случается так, что суду не удается установить, что был отказ. Например, в случае, если требование направлялось в отдел кадров, который в связи с ликвидацией предприятия фактически отсутствовал. Возможна также ситуация, когда отказ в приеме на работу исходит от неуполномоченного на то лица. Так, например, в определении Пензенского областного суда от 22.03.2016 по делу № 33-907/2016 установлено, что «начальник отдела по работе персонала в силу своей должностной инструкции не наделен полномочиями работодателя по приему и отказу в приеме на работу»<sup>8</sup>.

---

<sup>8</sup> Апелляционное определение Пензенского областного суда от 22.03.2016 г. по делу № 33-907/2016 [Электронный ресурс] // Режим доступа: <http://www.consultant.ru> (дата обращения: 14.04.2023 г.).

В-третьих, довольно часто суды обращают внимание на то, что соискатель не предоставил работодателю заявление о приеме на работу, хотя Трудовой кодекс и не предусматривает наличие такого документа необходимым при трудоустройстве. Однако работодатель может обернуть такую ситуацию в свою пользу, ссылаясь на то, что отсутствие обращения работника о приеме на работу делает для него невозможным принятие решения о заключении трудового договора или об отказе его заключения.

В-четвертых, некоторые работодатели придают большое значение тому факту, привлекался ли потенциальный работник к дисциплинарной ответственности ранее. Особенно работодателя будет интересовать основание, указанное в трудовой книжке, по которому соискатель был уволен с предыдущего места работы, ведь в какой-то мере этот факт будет свидетельствовать о дисциплинированности потенциального работника и его отношении к труду. Несмотря на то, что это основание почти никак не относится к деловым качествам работника, некоторые суды считают, что работодатели правомерно учитывают личные характеристики (в том числе уровень дисциплины) лица, желающего заключить трудовой договор, поэтому отказ в приеме на работу признают обоснованным и законным. Однако такое решение может вынести не каждый суд.

В-пятых, лица, которым незаконно отказали в трудоустройстве, чаще всего просто не могут доказать в суде факт необоснованного отказа в силу того, что работодатели пытаются завуалировать реальную причину отказа. Стремясь избежать наказания, они представляют суду совершенно иную причину отказа в приеме на работу, тем не менее соответствующую закону, и оснований в удовлетворении иска признать отказ в заключении трудового договора необоснованным у суда не остается. Довольно распространена ситуация, когда женщине отказывают в трудоустройстве по мотиву ее беременности, однако в суде работодатель ссылается

на несоответствие деловых качеств соискателя предлагаемой вакансии. Проблема доказывания мотива не нова для российского трудового права. Похожая проблема возникает и в случае доказывания наличия корыстной заинтересованности у работодателя, не выплачивающего заработную плату работнику. Как правило, скрыть корыстные помыслы таким работодателям не представляется сложным. Таким образом работодателю удастся избежать негативных последствий своего отказа, что говорит, несмотря на наличие всевозможных гарантий, о слабой защите отдельных категорий работников при заключении трудового договора.

Таким образом, Трудовой кодекс РФ зафиксировал важнейшую гарантию при трудоустройстве – запрет на необоснованный отказ при приеме на работу. Запрещается отказывать соискателю в заключении трудового договора по мотивам, не связанным с его деловыми качествами, определение которых дал в свое время Верховный Суд РФ. Трудовое законодательство содержит причины, по которым запрещается отказывать в приеме на работу, однако те причины, по которым работодатель имеет право отказать, законами не установлены, что дает работодателю возможность принимать на вакантную должность работников, руководствуясь не только на их квалификацией и образованием, но и личным впечатлением. Судебная практика по таким делам неоднородна и свидетельствует о том, что отдельные категории работников не получают должной защиты при трудоустройстве, несмотря на наличие определенных гарантий. В рамках решения данной проблемы видится необходимым точно и законодательно закрепить основания, позволяющие работодателю отказать в приеме на работу.



*Список литературы*

1. Постановление Пленума Верховного Суда Российской Федерации от 17 марта 2004 г. № 2 // «Российская газета» от 8 апреля 2004 г. № 72.

2. Трудовой кодекс Российской Федерации от 30 декабря 2001 г. № 197-2 ФЗ // «Парламентская газета» от 5 января 2002 г. № 2-5.

© Туркенич Е.В., Вышеславова Т.Ф., 2023

**УДК 336.1**

## **О НЕКОТОРЫХ ПРОБЛЕМАХ ГОСУДАРСТВЕННОГО ФИНАНСОВОГО КОНТРОЛЯ В РФ**

**Туркенич Екатерина Васильевна**

студентка 2 курса

Северо-Кавказский федеральный университет

(Россия, г. Ставрополь)

**Заикин Виталий Викторович**

к. ю. н., доцент

Северо-Кавказский федеральный университет

(Россия, г. Ставрополь)

Российская экономика несет значительные потери из-за низкого уровня финансовой политики и финансового контроля. В статье рассматривается и дается оценка проблемам осуществления государственного финансового контроля в современной России, предлагаются пути их решения. Среди таких проблем наиболее важными являются: отсутствие согласованности между действиями субъектов финансового контроля, отсутствие единой правовой базы, низкий уровень квалификации кадров, неоправданно мягкие размеры наказаний за нарушение норм бюджетного законодательства.

**Ключевые слова:** государственный финансовый контроль, органы государственного финансового контроля, финансы

## **ABOUT SOME PROBLEMS OF STATE FINANCIAL CONTROL IN THE RUSSIAN FEDERATION**

**Turkenich Ekaterina Vasilyevna**

2-year student

North Caucasus Federal University

(Stavropol, Russia)

**Zaikin Vitaly Viktorovich**

Candidate of Law, Associate Professor

North Caucasus Federal University

(Russia, Stavropol)

The Russian economy is suffering significant losses due to the low level of financial policy and financial control. The article examines and evaluates the problems of state financial control in modern Russia, suggests ways to solve them. Among such problems, the most important are: the lack of consistency between the actions of financial control entities, the lack of a unified legal framework, the low level of qualification of personnel, unjustifiably soft penalties for violating the norms of budget legislation.

**Keywords:** state financial control, state financial control bodies, finance

В настоящее время экономика Российской Федерации переживает непростой период, который связан с введением против нашей страны ограничений со стороны ряда европейских держав и США, явной нестабильностью цен на сырьевые ресурсы, непростой и достаточно напряженной политической обстановкой на международной арене. Не спасает ситуацию и то, что результаты финансовой деятельности российских компаний по большей части скрыты, повсеместно развитая коррупция, искоренить которую так и не удалось, развитие теневого бизнеса. Общеизвестно, что финансовый контроль является необходимым условием нормального функционирования экономики любого государства, поэтому в сложившихся условиях особое значение приобретает организация и проведение контроля за получением, распределением и использованием финансов Российской Федерации. На данный момент эффективность системы государственного финансового контроля в России оставляет желать лучшего, что свидетельствует о необходимости скорейшего совершенствования его работы.

Финансовый контроль является одним из видов государственного контроля. Он реализуется постоянно, непрерывно посредством контрольной деятельности специально созданных государственных органов, полномочных на проведение специальных действий и операций, позволяющих оценить законность, эффективность и целесообразность расходования финансов хозяйствующих субъектов.

Законодательно термин «финансовый контроль» нигде не закреплен, что зачастую приводит к различному толкованию данной дефиниции правоведами. Тем не менее наиболее полным и достаточным, по нашему мнению, является толкование Ю. И. Подшивалова: «Финансовый контроль – это осуществляемая в соответствии с Конституцией РФ, федеральными законами и иными нормативно-правовыми актами, деятельность специально уполномоченных на то государственных органов по проверке законности, целесообразности и эффективности образования, распределения и использования национального достояния с целью предупреждения и пресечения нарушений в этой сфере, а так же предоставления гражданам как налогоплательщикам объективной информации о расходовании государственных средств» [3]. Финансовый контроль призван решать целый ряд задач, среди которых основной является проверка соблюдения норм финансового права и действий управляемого субъекта контроля и его интересов.

В настоящее время государственный финансовый контроль является наиболее проблемным, так как федеральный бюджет был и остается наиболее уязвимым звеном финансовой системы. Существование этих проблем и прорех, к сожалению, отражается на общем состоянии российской экономики. Рассмотрим данные проблемы по порядку.

Главной и, пожалуй, наиболее важной проблемой является нецелевое использование средств федерального бюджета. Если должностные лица направляют бюджетные средства на то, что противоречит целям их предоставления, орган финансового контроля сочтет такие расходы нецелевыми и противоречащими финансовому законодательству. Однако на практике такие финансовые махинации производятся довольно часто и повсеместно. Это связано, прежде всего, с коррупционной составляющей, которая никуда не делась, и низким уровнем квалификации государственных гражданских служащих, работающих в системе государственного финансового контроля. Отсутствует единый подход к обучению

кадров для работы в данной сфере, но этот вопрос представляется возможным решить лишь с помощью проведения полноценной реформы в системе образования. Еще одной причиной нецелевого расходования федерального бюджета является то, что в нашей стране функционирует огромное количество служб и государственных органов, осуществляющих государственный финансовый контроль: это и Министерство финансов РФ, и Федеральное казначейство, Росфинмониторинг, Счетная палата РФ, ФТС, ФНС и др. Все эти органы и службы действуют на основании отдельных нормативно-правовых актов, которые были приняты в разное время и между собою не согласовывались. Практически разобщены задачи и функции субъектов государственного финансового контроля, планы контрольных работ иногда вообще не согласовываются, отсутствует четкое разграничение полномочий, происходит их дублирование. Примером этого является совпадение компетенций Центробанка РФ и Правительства РФ в области обеспечения и проведения единой финансовой, кредитной и денежной политики. Существует также различие в классификации выявляемых финансовых правонарушений. Каждый государственный орган пользуется и руководствуется своей классификацией, которая нередко противоречит другим.

Насущной проблемой также является отсутствие единого правового поля государственного финансового контроля и всего финансового контроля в целом. В Российской Федерации принято около 260 нормативно-правовых актов о государственном финансовом контроле, которые в свою очередь принимались в разные периоды и не соответствовали предыдущим. На данный момент в общем смысле правовая основа государственного финансового контроля включает в себя три основных нормативно-правовых акта: это Бюджетный кодекс РФ, ФЗ «О Счетной палате Российской Федерации», ФЗ «Об общих принципах организации и деятельности контрольно-счетных органов субъектов Российской Федерации и

муниципальных образований». В представлении Минфина данные НПА являются сформировавшейся правовой базой. Однако и между этими актами отсутствует единство и гармоничность. Например, БК РФ закрепляет следующие виды государственного финансового контроля: внешний, внутренний, предварительный и последующий [1]. ФЗ «О Счетной палате Российской Федерации» же закрепляет другие виды: это финансовый аудит, аудит эффективности и стратегический аудит [4]. ФЗ «Об общих принципах организации и деятельности контрольно-счетных органов субъектов Российской Федерации и муниципальных образований» о видах государственного финансового контроля не говорит вообще ничего. То же самое происходит и с определением понятия «эффективность» и со многими другими понятиями. Таким образом, существует явная необходимость совершенствования правовой базы государственного финансового контроля. Предполагается, что решение этой проблемы обеспечит создание единого ФЗ «О государственном финансовом контроле Российской Федерации», который должен закреплять в себе хотя бы основные положения о государственном финансовом контроле в целях недопущения дальнейшей разобщенности между его субъектами. Такой закон должен содержать общие положения (понятия и термины, принципы, цели, задачи государственного финансового контроля), субъекты и объекты контроля, способы их взаимодействия, нормативно-правовое регулирование, правовой статус субъектов государственного финансового контроля и т.п.

Еще одной проблемой, которая отмечается большинством исследователей, является отсутствие единой сводной государственной статистической отчетности результатов государственного финансового контроля. Не совсем понятно, сколько на самом деле выявляется правонарушений, и, что наиболее важно, непосредственно хищений, ведь каждый орган (в том числе и Генеральная прокуратура) ссылается на данные, полученные в результате своих собственных проверок.

Многие эксперты в области финансового контроля предполагают, что отсутствие такой единой статистической отчетности является одной из главных проблем ухудшения эффективности обнаружения правонарушений в бюджетной сфере. Необходимо создание единой государственной системы учета результатов деятельности субъектов государственного финансового контроля.

В Российской Федерации также отсутствует комплекс адекватных мер, применяемым к нарушителям законодательства при ведении хозяйственной деятельности. В 2022 году Счетная палата РФ выявила 4447 нарушений на общую сумму 885,6 млрд рублей [2]. В большинстве своем нарушения касались ведения бухгалтерской, бюджетной и финансовой отчетности, а также бухгалтерского учета. Из этого следует вывод о том, что меры ответственности за нарушение бюджетного законодательства являются слишком мягкими. Например, ст. 19.7 КоАП РФ за непредставление или несвоевременное предоставление документов в орган или должностному лицу, осуществляющему государственный финансовый контроль закрепляет административную ответственность, которая выражается в предупреждении или наложении административного штрафа от 100 до 300 рублей для физических лиц, от 3000 до 5000 рублей – для юридических и от 300 до 500 рублей для должностных лиц. Учитывая, что удержанная сумма, являющаяся результатом злостного игнорирования данной обязанности, зачастую во много раз превышает ту, что зафиксирована в санкции, правонарушители предпочитают заплатить мелкий административный штраф, чтобы в итоге извлечь для себя гораздо больше выгоды. Уголовный кодекс ушел не слишком далеко от КоАП. За нарушения бюджетного законодательства, повлекшие ущерб в крупном или особо крупном размере, он предусматривает сравнительно мягкие наказания (это касается и штрафа, и наиболее строгого вида наказания – лишения свободы), что, в свою очередь, является коррупциогенным

фактором. Гораздо проще заплатить штраф в размере трехсот тысяч рублей, когда получилось совершить хищение средств федерального бюджета на сумму в 6 миллионов рублей. Данные примеры свидетельствуют о необходимости совершенствования мер административной и уголовной ответственности, которые призваны дисциплинировать объекты государственного финансового контроля и минимизировать количество злоупотреблений и преступлений в области экономики. Решением данной проблемы может стать ужесточение мер уголовной и административной ответственности за нарушения в бюджетной сфере.

Также не совсем понятно, каким образом оценивать эффективность осуществления финансового контроля. Как уже отмечалось ранее, в различных НПА, регламентирующих деятельность органов государственного финансового контроля, по-разному трактуется понятие ее «эффективности». А между тем это является ключевым моментом в выяснении результатов проделанной работы, ведь именно оценка эффективности позволяет адекватно отразить настоящее состояние системы финансового контроля. Однако «подогнать» под единый шаблон определение эффективности не представляется возможным в силу специфики деятельности органов государственного финансового контроля и отсутствия для них единой правовой базы. Именно поэтому первоочередной задачей является создание общего правового поля.

Таким образом, государственный финансовый контроль призван обеспечить решение важнейших социально-экономических задач, стоящих перед нашим государством, однако сделать это возможно лишь в том случае, если наконец будет сформирована надежная и стабильная система его жизнедеятельности. Создание такой системы предполагает также решение определенных проблем, основными из которых являются отсутствие согласованной системы НПА и разобщенность деятельности органов и служб, осуществляющих государственный финансовый контроль.



*Список литературы*

1. Бюджетный кодекс Российской Федерации от 31 июля 1998 г. N 145-ФЗ // «Российская газета» от 12 августа 1998 г. N 153-154.
2. Отчет о работе Счетной палаты Российской Федерации в 2022 году [Электронный ресурс] // Режим доступа: [https://ach.gov.ru/reports/report\\_2022](https://ach.gov.ru/reports/report_2022) (дата обращения: 12.05.2023 г.).
3. Подшивалов Ю.И. Понятие государственного финансового контроля // Вестник Челябинского государственного университета, 2009. № 31. С. 23-25.
4. Федеральный закон от 5 апреля 2013 г. N 41-ФЗ «О Счетной палате Российской Федерации» // «Российская газета» от 10 апреля 2013 г. N 77.

© Туркенич Е.В., Заикин В.В., 2023

УДК 371.217.42

## **НЕКОТОРЫЕ ПРОБЛЕМЫ ФИНАНСИРОВАНИЯ КИТАЙСКИХ СТУДЕНТОВ КОЛЛЕДЖА В УСЛОВИЯХ ИНТЕРНЕТ-МЫШЛЕНИЯ**

**Фэн мэнюань**

студент

Московский педагогический государственный университет,  
(Россия, г.Москва)

**Козилова Л.В.**

д.п.н., профессор кафедры управления образовательными  
системами им. Т.И. Шамовой

Московский педагогический государственный университет,  
Россия, Москва

д.п.н., профессор кафедры психологии и педагогики,  
Московский университет имени С.Ю. Витте  
(Россия, г.Москва)

С непрерывным развитием нашего общества в последние годы уровень жизни людей также улучшился, и работа по финансированию студентов крупных университетов постепенно привлекала повышенное внимание со стороны всех слоев общества. Предыдущая система финансирования студентов колледжей и университетов была неспособна удовлетворить фактические потребности в контексте это требует, чтобы преподаватели колледжей нашей страны использовали передовые интернет-технологии для исправления, особенно для того, чтобы сосредоточиться на ряде проблем в процессе финансирования студентов в колледжах и университетах на данном этапе, чтобы помочь студентам колледжей решить свои проблемы. Основываясь на этом, в данной статье анализируется путь достижения образовательных целей работы по финансированию студентов колледжей в рамках интернет-мышления, с целью предоставления справочных предложений для соответствующих исследований Китая.

Ключевые слова: интернет-мышление; интернет-технологии; образование в колледже; работа по финансированию студентов колледжа; стратегические исследования.

**Ключевые слова:** начальная школа, профориентация, SEL, социально-эмоционального обучения.

## **SOME PROBLEMS OF FINANCING CHINESE COLLEGE STUDENTS IN THE CONTEXT OF INTERNET THINKING**

**Feng mengyuan**

Student

Moscow Pedagogical State University

(Russia, Moscow)

**Kozilova L.V.**

Doctor of Pedagogical Sciences, Professor

of the Department of Educational Systems Management named after

T.I. Shamova

Moscow Pedagogical State University

Russia, Moscow

Doctor of Pedagogical Sciences, Professor of the Department

of Psychology and Pedagogy Moscow S.U. Witte University

(Russia, Moscow)

With the continuous development of our society in recent years, people's living standards have also improved, and the work of financing students of large universities has gradually attracted increased attention from all walks of life. The previous college and university student funding system was unable to meet the actual needs in the context of this requires our country's college teachers to use advanced Internet technology to correct, especially to focus on a number of problems in the college and university student funding process at this stage to help college students solve their problems. Based on this, this article analyzes the way to achieve the educational goals of college student funding work within the framework of Internet thinking, with the aim of providing reference suggestions for relevant research in our country.

**Key words:** Internet thinking; Internet technologies; college education; college student funding work; strategic research

Появление Интернета вызвало подрывные изменения во многих областях человеческого общества, а также вызвало

большие изменения в человеческом производстве, образе жизни и способах мышления. Именно Робин Ли, основатель Baidu, предложил интернет-мышление. На крупном мероприятии Baidu Робин Ли упомянул термин «интернет-мышление» при обсуждении вопросов развития с боссами и предпринимателями в традиционных отраслях. Он сказал, что мы, предприниматели, должны иметь интернет-мышление в будущем. Может быть, то, что вы делаете, это не Интернет, но ваш образ мышления должен постепенно думать о проблемах с точки зрения Интернета[8]. Что касается сферы образования, то после почти десятилетнего строительства «трех звеньев и двух платформ» уровень информатизации образования в Китае значительно повысился. С 2012 по 2021 год уровень доступа к Интернету в школах обязательного образования по всей стране увеличится с 25% до почти 100%[5]. С развитием Интернета люди также постоянно обогащают его коннотацию, и появились различные отсылки, такие как «интернет-культура», «интернет-мышление» и «интернет-мышление». Концепция «интернет-мышления» также вызвала большой интерес в академических кругах, и многие исследования выявили ее значение с различных точек зрения, таких как технологии и правила. Например, Чжан Юаньюань (2019) указал, что интернет-мышление относится к новому способу мышления, который использует дух, ценности, технологии, правила и методы Интернета для мышления и управления работой, учебой и жизнью. организационной формы и режима работы, он сравнивает традиционное мышление с интернет-мышлением и указывает, что интернет-мышление имеет характеристики ориентированной на пользователя, плоской организации, заметного социального сотрудничества и децентрализации[7]. Сюэн Рен (2021) предложил использовать метод «категориальной индукции» для понимания интернет-мышления, включая четыре измерения ценности, продукта, коммуникации и управления: ценностное мышление, ориентированное на пользователя, мышление, основанное на инновациях, и мышление, ориентированное на внимание.

ориентированное на общение мышление и ориентированное на эффективность управленческое мышление[3]. Среди них основной концепцией ценностного мышления является «клиент прежде всего», что, в частности, включает понимание ценности пользователя, удовлетворение потребностей пользователей и сосредоточение внимания на пользовательском опыте[1]. Основываясь на изучении и осмыслении многих результатов исследований в сочетании с практикой применения Интернета в школьном образовании, автор считает, что коннотацию интернет-мышления можно кратко резюмировать следующим образом: ценностное мышление с пользователями в качестве ядра, техническое мышление в погоне за эффективностью и удобства, а также мышления, основанного на данных.Подкрепленный исследовательским мышлением, открытым умом, который допускает равное выражение и участие.

Основываясь на текущем видении интернет-мышления в Китае, инновации и исправление системы финансирования студентов колледжей являются не только актуальным требованием развития времени, но и необходимым способом содействия долгосрочному здоровому развитию высшего образования в Китае.Только благодаря тому, что преподаватели колледжей и университетов уделяют больше внимания работе по финансированию студентов и активно обеспечивают удобные условия для всестороннего здорового развития студентов колледжей, студенты колледжей могут успешно завершить свое обучение.Появление интернет-технологий, несомненно, открыло новые возможности для развития работы колледжей и университетов по финансированию студентов. Преподаватели колледжей и университетов могут внедрять инновации и реформировать работу по финансированию студентов с помощью передовых технологий того времени, чтобы максимально решить практические проблемы каждого студента колледжа. Это также отличная попытка преобразовать

образовательную работу колледжей и университетов Китае в новую эру.

1. Проблемы, возникающие при работе с финансированием студентов в колледжах и университетах в условиях Интернета

#### 1.1 Выявление трудных учащихся

Из текущего статус-кво функционирования системы финансирования студентов в колледжах и университетах Китая видно, что все еще существует ряд проблем, которые необходимо устранить, наиболее характерной из которых является проблема выявления трудных студентов в колледжах и университетах. На данном этапе, в процессе отбора трудных студентов, большинство колледжей и университетов в Китае часто используют метод независимой оценки и самопрезентации студентов. Это в определенной степени приведет к тому, что результаты отбора потеряют характеристики справедливости и открытости, так что проблема занижения и ложной отчетности будет решена. Часто происходит, что делает невозможным получение эффективной помощи по-настоящему бедными студентами, и со временем это также приведет к тому, что они потеряют энтузиазм в отношении участия в оценке и отборе трудных студентов, что противоречит первоначальному намерению финансировать работу студентов колледжа. Это наиболее достойная проблема для преподавателей колледжей в Китае на данном этапе[2].

1.2 Проблема психологической подготовки трудных студентов. Бедные студенты и обычные студенты колледжей и университетов в определенной степени имеют очевидные различия. Они не только сталкиваются с академическим давлением, но и испытывают тройное давление со стороны семьи, экономики и психологии. Если психологическая подготовка не проводится вовремя, это может привести к некоторым студентам оказывающимся неспособными выдержать высокоинтенсивное, многомерное давление и затем бросают учебу, что очень пагубно сказывается на всестороннем здоровом

росте студентов колледжа. Однако из текущего состояния работы по психологическому воспитанию бедных студентов в наших университетах на данном этапе видно, что некоторые университеты не уделяют большого внимания этому аспекту работы. Кроме того, когда некоторые бедные студенты в колледжах и университетах подвергаются воздействию новой среды и новых концепций потребления, они часто подвержены влиянию своих собственных условий и испытывают страх перед университетской общественной жизнью.

Страх, это также основная причина частого возникновения “социального страха” и “низкой самооценки” среди трудных студентов в колледжах и университетах на данном этапе. С другой стороны, есть также некоторые бедные студенты в колледжах и университетах, у которых постепенно развилось чувство зависимости после получения помощи от общества. Они чувствуют, что как бедные студенты, общество несет ответственность и обязано оказывать им финансовую помощь, так что некоторые бедные студенты в колледжах и университетах есть феномен “сидения на месте”. И возникновение этих явлений вызвано отсутствием психологического сопровождения трудных студентов в колледжах и университетах нашей страны. Соответствующий персонал должен уделять этому больше внимания и направлять трудных студентов к установлению правильных концепций и осведомленности активными и разумными средствами, чтобы обеспечить удобные условия для их здорового и всестороннее развитие.

1.3 Сложные проблемы с отслеживанием учащихся и управлением ими

На данном этапе эффективному развитию финансирования студентов в колледжах и университетах нашей страны препятствует также проблема отслеживания трудных студентов в колледжах и университетах и управления ими. С непрерывным развитием нашего общества в последние годы люди постепенно повышают свое внимание к финансированию

трудных студентов в колледжах и университетах. Не только государство и правительственные учреждения, но и люди из всех слоев общества также начали присоединяться к работе по финансированию трудных студентов в колледжах и университетах, но они проигнорировали один из самых важных вопросов, а именно социальную отдачу студентов финансируемых колледжей. Согласно соответствующим данным, результаты опроса показывают, что некоторые студенты, которые финансируются колледжами и университетами, равнодушны к социальному и государственному финансированию и считают, что это то, что они должны делать. Они не уделили больше внимания этой с трудом завоеванной возможности финансирования и не в полной мере использовали финансирование средства, предоставляемые обществом и государством. Некоторые студенты даже проявляют инициативу “продавать плохо”, используя свои собственные трудности в качестве основного способа попросить других о помощи и получить экономические источники, что оказывает очень серьезное негативное влияние на студентов колледжа в установлении правильных жизненных и социальных ценностей. И появление этих явлений - это отслеживание трудных студентов в колледжах и университетах.

В результате неполного управления, если студентами не будут эффективно руководить после оказания им финансовой помощи, это отклонится от мышления некоторых студентов колледжа и окажет определенное негативное влияние на будущее развитие студентов.

#### 1.4 Вопросы гуманистической заботы о трудных учениках

Согласно соответствующим данным, результаты опроса показывают, что финансирование трудных студентов в некоторых колледжах и университетах часто устанавливается на ранней стадии каждого учебного года, а последующее финансирование студентов также осуществляется в соответствии со списком на ранней стадии каждого учебного



года, который является несколько односторонний с точки зрения гуманистической заботы. На самом деле, трудные студенты в колледжах и университетах - это не только те, у кого плохие семейные условия, но и студенты, которые пострадали от несчастных случаев, которые привели к падению их семей. Они также испытывают финансовое давление. Из-за ограничения по времени отбора финансирования для трудных студентов в колледжах и университетах эти студенты не могут своевременно получить помощь от школы и общества. Если их попросят подождать семестр в соответствии с требованиями школы, то в течение этого семестра психическое и физическое здоровье учащихся будет находиться под большим давлением и нагрузкой, и у учащихся не будет дополнительной энергии, чтобы уделять внимание их академическое завершение. С другой стороны, когда некоторые колледжи и университеты публикуют список бедных студентов, они должны запрашивать личные предложения у студентов и не могут слепо показывать текущее положение студентов и их семейную ситуацию, иначе это серьезно ударит по самооценке трудных студентов [4].

2. Новые стандарты финансирования студентов в колледжах и университетах под влиянием Интернета

2.1 Обратите внимание на использование платформ интернет-технологий для обеспечения эффективного развития финансирования студентов в колледжах и университетах в соответствии с сегодняшним видением Интернета, и преподаватели колледжей должны уделять больше внимания использованию интернет-технологий. С непрерывным развитием общества в последние годы интернет-технологии незаметно интегрировались в жизнь людей, как и студенты колледжей и университетов. Трудные студенты в колледжах и университетах более охотно рассказывают о своих реальных потребностях в виртуальном мире Интернета, чтобы эффективно защитить свою частную жизнь и безопасность, что означает, что преподаватели колледжей хотят прояснить фактические потребности студентов, необходимо эффективно финансировать трудных

студентов в колледжах и университетах через Интернет-обмен платформа.

2.2 Гарантией устойчивости субсидируемой работы является проверка работы

Создавать слепые зоны

Из вышеупомянутых проблем в процессе финансирования студентов в колледжах и университетах можно сделать вывод, что на данном этапе работа по финансированию студентов в колледжах и университетах нашей страны во многом затруднена. Чтобы решить эти проблемы, преподаватели колледжей должны активно использовать интернет-мышление, чтобы точно проанализировать слабые места в работе по финансированию, проясните многогранные потребности трудных студентов в колледжах и университетах и стремитесь фундаментально решить практические проблемы трудных студентов в колледжах и университетах, чтобы обеспечить устойчивое и здоровое развитие финансирования студентов в колледжах и университетах Китая"[6].

2.3 Интернет стал новым способом финансирования работы

Основными стандартами финансирования студентов в колледжах и университетах в соответствии с концепцией интернет-мышления являются: преподаватели колледжей должны уметь разъяснять фактическое положение студентов и использовать "Интернет + идеологическое и политическое образование", "Интернет + отслеживание управления" и другие средства для проведения всестороннего надзора и обучения студентов. трудные студенты в колледжах и университетах после получения финансирования, чтобы избежать возникновения явлений, которые влияют на культуру финансирования колледжей и университетов. Это также единственный способ обеспечить улучшение качества финансирования студентов в колледжах и университетах Китая.

Вывод

Таким образом, в соответствии с видением современного интернет-мышления, инновации и исправление первоначальной системы финансирования студентов колледжей имеют большое значение, чтобы помочь студентам колледжей решать сложные проблемы, помогать студентам колледжей расти здоровыми во всех направлениях и способствовать непрерывному прогрессу высшего образования Китае. Поэтому, как преподавателю колледжа в новую эпоху, необходимо уделять больше внимания работе по финансированию студентов в колледжах и университетах, активно использовать интернет-технологии для обеспечения различных удобных условий финансирования студентов в колледжах и университетах, а также внедрять инновации и исправлять актуальные проблемы, существующие в оригинальной работе, поэтому как иметь возможность создать хорошие условия для работы по финансированию студентов в колледжах и университетах, а затем заложить прочную основу для всестороннего образования колледжей и университетов Китая.

#### *Список литературы*

1. Ли Сяохуэй, Бянь Чжунянь, Обзор литературы по исследованиям интернет-мышления в журналистике и коммуникативных кругах. // Путеводитель по журналистским исследованиям. – 2014. – №8. С. 51.
2. Лю Цзянься. Исследование путей финансирования работы и образовательных целей студентов колледжей в рамках интернет-мышления. // Журнал Медицинского университета Гуанчжоу. – 2022. – №1. С. 101-104.
3. Сюн Рен, Исследование идеологического и политического образования в Интернете в колледжах и университетах на основе интернет-мышления, дис. ... канд. филол. наук. – Чэнду: Юго-западный уни-т, 2021. – 165с.
4. Сяо Ли, Сяо Жун. Исследование инновационного пути финансирования и образования студентов колледжей с точки зрения Lideshuren в новую эру. // Hunan Social Sciences. – 2022. – №5. С. 14-21.

5. Фэн Ци, Министерство образования: За последние десять лет уровень доступа к Интернету в начальных и средних школах страны увеличился с 25% до почти 100%. [Электронный ресурс] // Государственный портал Министерства образования.2022. URL: [新京报]教育部:十年来全国中小学互联网接入率由25%提升到近100% - 中华人民共和国教育部政府门户网站 (moe.gov.cn)

6. Хань Мэнли. Исследование образовательного режима «двойного творчества» в сочетании с финансированием и обучением колледжей и университетов в провинции Чжэцзян. // Журнал профессионально-технического колледжа города Тайюань. – 2022. – №9. С. 118-121.

7. Чжан Юаньюань, Исследование мышления и поведения студентов колледжей на основе интернет-мышления. // Исследования нравственного воспитания. – 2017. – №21. С. 33.

8. Что вы знаете о модных словечках в интернет-кругах?[Электронный ресурс] 2021. URL: [https://baike.baidu.com/reference/12028763/3c97PcTrI4GSporqrWvdmRwg6CCBWYIX1-j4ijAh\\_arbALgOa9iMcMBObGbO6yu4iP4nzHtCUUnOUBw](https://baike.baidu.com/reference/12028763/3c97PcTrI4GSporqrWvdmRwg6CCBWYIX1-j4ijAh_arbALgOa9iMcMBObGbO6yu4iP4nzHtCUUnOUBw)

© Фэн Мэньюань. Козилова Л.В., 2023

**УДК:81.1+81.22(075.8) Ш-79**

## **ОСОБЕННОСТИ ОБУЧЕНИЯ ИНОСТРАННОМУ ЯЗЫКУ ДЕТЕЙ ДОШКОЛЬНОГО ВОЗРАСТА**

**Шоимардонов Исмон Джамshedович**

Ассистент

Кулябский Государственный Университет имени А. Рудаки  
(Таджикистан, г. Куляб)

В данной статье необходимо отметить общие особенности обучения иностранному языку. Педагогу необходимо стремиться, чтобы занятия проходили на основе индивидуального подхода в условиях коллективных форм обучения. А также, педагог должен предложить такой способ усвоения знание, который был бы направлен специально на развитие, а не в ущерб ему. А для этого важно, чтобы каждый ребенок был главным действующим лицом на уроке, чувствовал себя свободно и комфортно, принимал активное участие в обсуждение тем урока.

**Ключевые слова:** особенности, индивидуальный, усвоения, способности, высказывания, целенаправленный

## **FEATURES OF TEACHING A FOREIGN LANGUAGE TO PRESCHOOL CHILDREN**

**Shoimardonov Ismon Jamshedovich**

Assistant

Kulyab State University named after A. Rudaki  
(Tajikistan, Kulyab)

In this article, it is necessary to note the general features of teaching a foreign language. The teacher needs to strive for the classes to be held on the basis of an individual approach in the conditions of collective forms of education. And also, the teacher should offer such a way of assimilation of knowledge, which would be aimed specifically at development, and not to the detriment of it. And for this it is important that

each child be the main character in the lesson, feel free and comfortable, take an active part in the discussion of the topics of the lesson.

**Key words:** features, individual, assimilation, abilities, statements, purposeful

Обучение иностранному языку детей четырех-шести лет стало вновь предметом заинтересованного разговора педагогов, филологов и родителей. Общество не удовлетворено уровнем языковой подготовки детей и один из путей смещения данного уровня – сдвиг точки отсчета начала процесса обучения иностранному языку на дошкольное образование или 1 класс средней школы, которые традиционно считаются наиболее благоприятными периодами для овладения вторым языком. В настоящее время в Таджикистане обучение иностранному языку с дошкольного возраста или в начальной школе приобрело поистине массовый характер. Практически в начальной школе любого общеобразовательного учреждения ведутся если не уроки английского языка, то факультативный курс, в отдельных школах этот курс ведут высококвалифицированные специалисты нашей страны.

При обучении детей иностранному языку необходимо помнить, что “психолого-педагогическая концепция на которой строилось обучение иностранным языкам в разных странах, основывалась на существовавшей до недавнего времени теории усвоения ребенком языка. Согласно этой теории ребенок овладевает языком в результате подражания речи взрослых, имитационным путем без целенаправленного обучения. Иными словами, никто не расчленяет для ребенка поток речи на единицы усвоения, не дозирует речевые образцы, не выстраивает их в определенную последовательность, не объясняет правил грамматики и тем не менее нормально развивающийся ребенок к пяти-шести годам уже настолько овладевает этой сложнейшей грамматикой, что строит самостоятельные высказывания, успешно решая коммуникативные задачи, а к семи-восми годам в речи ребенка появляются сложные предложения, тексты значительной

длины”. И вторым языком согласно этой теории ребенок овладевает так же как первым, - спонтанно, без вычленения правил, благодаря необыкновенной способности к имитации, которая утрачивается с годами.

Доказательство – развитие ребенка в двуязычном окружении. Но имитация не является основным механизмом овладения языком. В детстве–возможность самостоятельного построения высказывания достигается за счет огромной аналитической работы ребенка, которые не столько имитирует, сколько расчленяет, обобщает все, что видит и слышит и выводит системы правил, которые определяют выражение индивидуальных мыслей, интонации ребенка.

Иногда говорят, что ребенок действует по аналогии, но что это такое и какова психологическая природа действий по аналогии? Всякая аналогия, как утверждал выдающийся психолог А. Р. Лурия, предполагает обобщение. Но в конце какая разница, по каким механизмам происходит овладение языком в детстве? Если этим овладением управляют бессознательные обобщающие процессы, может быть они включаются при столкновении ребенка со вторым иностранным языком? Ответ на этот вопрос становится ясным, если мы представим психологический фон овладения родным языком. Какой двигатель “запускает” процессы, заставляющие ребенка из всех звуков, которые он слышит вокруг вычленить как значимые только фонематические, смыслоразличительные противопоставления системы родного языка? Почему маленькие дети за короткое время запоминают сотни слов? Дело в том, что аналогичная психологическая ситуация возникает в случае, когда английский язык выполняет в жизни ребенка те же социальные функции, что и первый, например, необходимость играть с иноязычным партнером, общаться с бабушкой, которая говорит на английском языке и. т.д.

В таких условиях ребенок действительно быстрее и успешнее взрослого научится говорить на английском языке и существует мнение, что усвоенное в детстве усваивается

навсегда. Но стоит чуть сузить сферу иноязычного общения, как исчезают навыки и умения иноязычного общения, которыми ребенок успешно оперировал, а с исчезновением этой сферы на продолжительное время эти навыки редуцируются практически до нуля.

Результатами исследования овладения вторым языком в детстве и анализ существующей практики обучения позволяет выдвинуть новые требования к построению обучения у детей дошкольного возраста иностранным языкам. Еще в 1985 года на международном семинаре ЮНЕСКО по данной проблеме специалисты из различных стран были едины в подходе к этим требованиям:

- язык должен усваиваться ребенком осознанно, обучение ни в коем случае не должно превращаться в имитационный процесс;

- дети должны овладевать иностранным языком как средством общения, и все компоненты обучения (отбор и подача языкового материала, содержания действий по его реализации) необходимо подчинить коммуникативной цели.

Подчеркивалась также необходимость достижения развивающего эффекта курса иностранного языка, то есть не просто опора на сложившиеся понятия, навыки и умения, а их развитие и формирование новых психических качеств. Реализация этих требований предполагает адекватную психолого-педагогическую организацию деятельности педагога и детей в процессе обучения. Проведенный Е. И. Негневицкой психолого-педагогический анализ учебного процесса при традиционном подходе к обучению детей дошкольного возраста и начальных классов английскому языку показал, что этот подход не удовлетворяет современным требованиям, то есть наличествует:

- глобальная подача языкового материала;
- отсутствие целенаправленного и управляемого формирования системы навыков и умения;



- неосознанность детьми коммуникативных функций языковых единиц;
- отсутствие условий для речемыслительной деятельности.

В чем же заключается особенности организации учебного процесса по изучению английского языка с дошкольного возраста и 1-го класса средней школы? Во-первых, необходимо отметить общие особенности обучения иностранному языку. Педагогу необходимо стремиться, чтобы занятия проходили на основе индивидуального подхода в условиях коллективных форм обучения. Во-вторых, педагог должен предложить такой способ усвоения знаний, который был бы направлен специально на развитие, а не в ущерб ему. А для этого важно, чтобы каждый ребенок был главным действующим лицом на уроке, чувствовал себя свободно и комфортно, принимал активное участие в обсуждение тем урока.

При изучение английского языка, в связи с его особой фонетикой, важно то, каким голосом преподаватель произносит слова и фразы, и какое при этом выражение его лица. Безусловно, голос преподавателя должен быть добрым, располагающим к общению, а выражение лица должно соответствовать тону, который должен быть интригующим, серьезным, деловым, выражающим радость встречи, вселяющим успех. При изучении английского языка необходима особо обратить внимание на взаимоотношения ребенка с окружающими, а не является только объектом контроля сформирования их языковой компетенции. Этому способствует целый ряд упражнений.

Например, одно из них: “Слушайте внимательно Ваню, следите, правильно ли он будет говорить”. Главное, чтобы ребенок, вступая в общение на английском языке не испытывал страх за ошибку и стремился всеми имеющимися в его распоряжении средствами реализовать то или иное коммуникативное намерение. “Как считается, ошибки – это средство и условие успешного овладения коммуникативной

компетенцией; их наличие не свидетельствует о неуспехе, наоборот, они показывают, что учебный процесс проходит нормально и дети принимают в нем активное участие”.

Комфортность, взаимодействия детей во время общения на английском языке во многом зависит от того, как используются различные организационные формы обучения. Наряду с широко применяемой фронтальной и индивидуальной работой необходимо более активно внедрять в учебный процесс и другие формы: групповые, коллективные, а также проектные. При этом очень важно по возможности правильно размещать детей в классной комнате. Расположение детей в классе определяется задачами общения и взаимодействия.

Итак, английский язык должен усваиваться учащимися как средство общения. Дети должны изучать английский язык в процессе заинтересованного общения и взаимодействия с различными персонажами: учителем, куклами. Любое общение начинается с мотива и цели, то есть с того, почему и зачем что-то говорить, воспринимается на слух, читается и пишется. Ученик должен четко представлять себе цель своего речевого (и неречевого) действия, его конечный результат – что именно будет достигнуто, если он произнесет слово, построит высказывание, прослушает или прочитает текст. Для успешного прохождения процесса обучения английскому языку необходимо создать мотивы каждого речевого и неречевого действия детей как при обучении средствам общения, так и деятельности общения. Дети должны видеть результаты практического применения английского языка. Ученик чаще всего не видит реальной возможности воспользоваться своими знаниями.

Устранить этот недостаток можно с помощью приемов проектной методики, которая строится на следующих принципах:

- формулировка конкретной цели, направленная на достижение не языкового, а практического результата;

- получение каждым ребенком или группой учащихся конкретного задания, нацеленного на выполнение практического внеязыкового действия с помощью языка;

- самостоятельное выполнение детьми полученного задания и помощь учителя в случае необходимости;

- обоюдная ответственность детей и учителя за результаты работы.

“Дети, особенно дошкольного возраста должны изучать английский язык не только как средство общения, но и как элемент приобщения их к английской культуре”. На мой взгляд, этот момент действительно важен, так как он способствует расширению общего кругозора детей, что сказывается в последующем на их общей успеваемости, например, по географии, эстетики, мировой художественной культуре, литературе и др. предметам. Для формирования страноведческой мотивации можно помочь ребятам установить переписку, обмен открытками, фотографиями, кассетами со сверстниками из Великобритании. Конечно, для таких детей эта процедура будет достаточно сложна, хотя сам педагог может использовать как буфер обмена информацией. Ввести ребенка в мир культуры Великобритании, важнейшая задача учителя, решая которую он будет способствовать формированию у детей общечеловеческого сознания.

Поэтому обучение младших дошкольников английскому языку с самых первых шагов строится как диалог культур: таджикской и английской. И самое главное, в процессе обучения английскому языку помнить: роль имитационного начала в процессе обучения чрезвычайно низка, дети овладевают материалом осознанно, а не на основе имитации, поэтому нужно организовать деятельность детей по овладению иностранным языком, чтобы они всегда видели смысл в том, что они делают.

При обучении иностранному языку всегда учитывается родной язык учащихся, так как при обучении произношению важен показ общего и различного в произношении таджикских и английских звуков, при этом особое внимание уделяется

английским звуками их сочетаниям, которые не имеют таджикских эквивалентов (например, звук, выражаемый на письме сочетанием букв “th” в определенном артикле “the”). Буквально, с первых уроков учитель должен использовать материал для аудио-тренинга. При обучении детей говорению важно уяснить отличие монологической и диалогической форм речи, исходя из особенностей каждой из них. “В монологической речи поощряются логичность, развернутость, разно конструктивность высказывания, его эмоциональность при обращении к слушателям. В диалогическом обращении дети учатся пользоваться минимальными языковыми средствами, соответствующими нормам современного литературно-разговорного языка, например: “Ты куда?” – “В кино” (а не) “Ты куда идешь?” - “Я иду в кино”, так как этот вариант не является характерным для реального общения”.

При обучении опосредованной форме общения (через книгу - чтению) необходимо дифференцировать приемы работы овладения чтением с общим пониманием, полным пониманием и поиском необходимой информации. При этом у детей формируются культура чтения (с помощью таких, например, заданий как “Прочитайте заголовок и подумайте о чем может идти речь в тексте?”) Обучение английскому языку в дошкольном возрасте и 1-ом классе осуществляется на устной основе, что позволяет сосредоточить внимание школьников на звуковой стороне нового для них языка, дает возможность быстро накапливать языковой и речевой материал, формировать умения осуществлять речевые действия с ним.

При изучении английского языка на начальном этапе осуществляется также процесс интеграции, заключающиеся в том, что обучение языковым средством общения происходит не раздельно, а взаимосвязано: дети овладевают звуками, интонацией, словами, грамматическими формами, выполняя речевые действия с языковым материалом и решая разнообразные задачи общения. “Все формы и виды общения взаимодействуют друг с другом, и обучение им также

осуществляется взаимосвязано: дети читают то, что усвоено в устной речи (слушании и говорении), рассказывают о том, что они читают. Отсюда вытекает следующая рекомендация: обучайте чтению на основе устной речи и устной речи в тесной связи с чтением. Учите детей пользоваться с письмом для лучшего усвоения лексики и грамматики и овладения устной речью и чтением”.

Чем меньше ребенок, тем больше учебный процесс должен опираться на его практические действия, так как ему недостаточно, только смотреть и размышлять, ему необходимо взять предмет в руки, погладить его, построить что-либо и т.д. Все виды деятельности, типичные для младшего ребенка должны быть по возможности включены в общую канаву урока английского языка, и чем больше видов восприятия будет задействовано в обучении, тем выше окажется эффективность последнего, поэтому в процессе общения на занятиях по английскому языку можно и нужно включать в деятельность детей такие элементы которые характерны для развития способностей детей при освоении названных выше предметов. Таким образом, процесс интеграции дает возможность учителю:

- приобщать детей средствами учебных предметов к культуре другого народа и осознанию своей культуры;
- расширять сферу применения английского языка за счет включения английской речи в другие виды деятельности;
- делать иноязычные знания навыки и умения более прицельными, ориентированными на конкретные области применения;
- развивать творческие способности детей.

И, как было сказано выше, при обучении иностранному языку осуществляется индивидуальный подход в условиях коллективных форм обучения. Реализация этого положения в дошкольных учреждениях предусматривает:

- подбор индивидуальных заданий и зависимости от способностей ребенка и уровня сформирование у него речевых навыков и умений;

- постановку речевых и познавательных задач, связанных с личностью обучаемого, его опытом, желаниями, интересами, эмоционально-чувственной сферой;

- обучение умению работать в коллективе и взаимодействовать друг с другом.

Весьма волнующим для родителей и немаловажным для педагога является вопрос о способностях ребёнка к овладению иностранными языками. Существует ли специфические способности в этой области, и если да, то как они связаны с другими свойствами личности, и можно ли их корректировать? Можно ли говорить о лингвистической одаренности, как мы говорим об одаренности музыкальной или литературной?

М. М. Гохлернер и Г. В. Ейгер выделяют следующие компоненты лингвистических способностей:

- ярко выраженная вербальная память;

- быстрота и легкость образования функционально-лингвистических обобщений;

- имитационные речевые способности на фонетическом, лексическом, грамматическом и стилистическом уровнях;

- способность к быстрому овладению новым психолингвистическим углом зрения на предметы объективного мира при переходе от одного языка к другому;

- способность к формализации вербального материала.

Эти не совсем ясные формулировки справедливо критикуются А. А. Леонтьевым, который выдвигает достаточно смелое утверждение, что «способностей к языку» вообще нет так таковых. «В целом способности к языку складываются из многих компонентов, чаще всего неспецифических, неспециализированных» считает учёный. К таким неспецифическим способностям А. А. Леонтьев относит общий тип нервной системы, темперамент, характер, индивидуальные различия в протекании психических процессов (памяти, мышления, восприятия, воображения), а также индивидуальные особенности личности, связанные с общением. И. Л. Шолпо полностью согласна с А. А. Леонтьевым, который утверждает,

что «нет никаких ограничений, называемых «природой», на возможности ребёнка».

Однако, И. Л. Шолпо считает, что говорить о некоторых специфических способностях к языку всё же возможно. Таким образом она выделяет следующие основные параметры, по которым можно судить о большей или меньшей одарённости человека в области изучения иностранных языков. Речевой слух, предполагающий чуткость к фонетической, ритмической и интонационной сторонам речи. Языковая память, позволяющая быстро пополнить словарный запас, овладевать новыми формами грамматическими конструкциями, переводить слова из пассивного словаря в активный.

#### *Список литературы*

1. Леонтьев А. А. «Психологические предпосылки раннего овладения иностранным языком». Иностранные языки в школе - 1985. №5. С-24-29
2. Негневицкая Е. И. «Иностранный язык для самых маленьких: вчера, сегодня, завтра». Иностранные языки в школе - 1987. №6. С-20-26
3. Щебедина В. В. «Обучение детей английской разговорной речи в детском саду». Иностранные языки в школе – 1997. №2. С-55-58
4. Негневицкая Е. И., Никитенко З. Н., Ленская Е. А. «Обучение английскому языку детей 6 лет в 1 классе средней школы». Методические рекомендации: в 2 ч. – М., 1993
5. Шолпо И. Л. «Как научить дошкольника говорить по английскому». Учебное пособие по методике преподавания английского языка для педагогических вузов, колледжей и училищ по специальности «Преподаватель иностранного языка в детском саду» - 1997.

© Шошмардонов И.Д., 2023

## Раздел 2. Естественные науки

УДК 615.01

### АНТИГОМОТОКСИЧЕСКАЯ ТЕРАПИЯ КАК СОВРЕМЕННЫЙ ПОДХОД К ЛЕЧЕНИЮ ЗАБОЛЕВАНИЙ

**Косых Александр Вячеславович**

Преподаватель, провизор-организатор  
клинический фармаколог

ФГБОУ ВО «Ставропольский государственный медицинский  
университет» Ессентукский филиал  
(Россия, Ессентуки)

**Стороженко Татьяна Николаевна**

Преподаватель, специалист по физической культуре и спорту  
ФГБОУ ВО «Ставропольский государственный медицинский  
университет» Ессентукский филиал  
(Россия, Ессентуки)

В данной статье рассматривается вопрос комплексного применения антигомотоксических препаратов для лечения широкого спектра заболеваний. Гомотоксикология, одно из натуропатических направлений медицинской науки, представляет собой синтез современных достижений медицины и гомеопатического подхода к лечению больных. Этот метод логически и практически продолжил и развил принципы холистической медицины, предусматривающей комплексный подход к лечению человека как единой биологической системы.

**Ключевые слова:** гомотоксикология, лечение заболеваний, холистическая медицина, микродозы



## ANTIOMOTOXIC THERAPY AS A MODERN APPROACH TO THE TREATMENT OF DISEASES

**Kosykh Alexander Vyacheslavovich**

Teacher, pharmacist- organizer,  
clinical pharmacologist

FSBEI of HE «Stavropol State Medical University» Essentuksy  
branch

(Russia, Essentuki)

**Storozhenko Tatyana Nikolaevna**

Teacher, a specialist in physical culture and sports

FSBEI of HE "Stavropol State Medical University" Essentuksy  
branch

(Russia, Essentuki)

This article discusses the issue of the complex use of antihomotoxic drugs for the treatment of a wide range of diseases. Homotoxicology, one of the naturopathic directions of medical science, is a synthesis of modern achievements of medicine and a homeopathic approach to the treatment of patients. This method logically and practically continued and developed the principles of holistic medicine, which provides for an integrated approach to the treatment of a person as a single biological system.

**Keywords:** homotoxicology, treatment of diseases, holistic medicine, microdoses

Гомотоксикология, одно из натуропатических направлений медицинской науки, представляет собой синтез современных достижений медицины и гомеопатического подхода к лечению больных. Этот метод логически и практически продолжил и развил принципы холистической медицины, предусматривающей комплексный подход к лечению человека как единой биологической системы.

Основателем направления и метода гомотоксикологии как комплексной терапии стал немецкий врач и ученый Ханс-Хайнрих Реккевег. Согласно его теории, организм является

открытой и стремящейся к равновесию биологической системой. Однако, как и в любой другой динамической системе, равновесие может быть нарушено: в частности, для биологической системы факторами снижения стабильности, согласно теории гомотоксикоза, считают эндогенные и экзогенные токсины, то есть гомотоксины.

Воздействие этих химических веществ, различных по происхождению, поступающих в организм извне или вырабатываемых в ходе обменных процессов вызывает ответные защитные реакции биологической системы, проявляющиеся в форме симптомов заболевания. Поэтому определение заболевания, данное основоположником метода и принятое в гомотоксикологии, было сформулировано следующим образом: “болезнь представляет собой комплекс целесообразных защитных процессов в организме, а также проявлений попыток компенсировать интоксикацию”.

Антигомтоксические препараты получили название комплексных в силу того, что в их состав входит целый ряд гомеопатических средств, сочетанное действие которых позволяет обеспечить их обширный детоксикационный эффект. Не менее важным наряду с детоксикацией представляется и другой аспект гомотоксикологии: согласно определению заболевания, его терапия должна не просто подавлять симптомы, а дополнительно способствовать активации защитных сил организма.

С учетом этих трех важнейших аспектов: регуляторного воздействия на открытую биологическую систему, связывания и выведения токсичных для организма веществ и, наконец, стимуляции его защитных сил, был создан целый спектр лекарственных средств — комплексных биологических антигомтоксических препаратов производства фирмы “Хеель” (“Биологише Хайльмиттель Хеель Гмбх”, Германия, Баден-Баден).

Антигомтоксические препараты изготавливают из натуральных природных компонентов: экстрактов растений,

вытяжек из органов животных, стерилизованных культур микроорганизмов, минеральных веществ, микроэлементов, катализаторов. Все эти компоненты обрабатывают согласно принципам гомеопатической технологии потенцирования, т.е. методами последовательного разведения и динамизации компонентов. Таким образом, в антигомотоксических препаратах, как и в гомеопатических, биологически активным началом служат не концентрированные вещества, а их микродозы. Поступающие в организм микродозы не вызывают перегрузки организма, а наоборот, стимулируют его системы и подключают дополнительные защитные механизмы.

Лечение антигомотоксическими препаратами объединяет в себе лучшие традиции, представляемые как гомеопатией, так и аллопатической медициной. С обычной медициной эти препараты объединяет нозологический принцип назначения и привычность лекарственных форм. При этом концепция состава биологических препаратов, в отличие от аллопатических лекарственных средств, связана не с симптоматикой заболевания, а с регуляторным, детоксикационным воздействием, стимулирующим защитные силы организма.

#### *Список литературы*

1. Smit A., Bianchi I., Kuestermann K. Introduction to bioregulatory medicine (Complementary Medicine) // Thieme, Stuttgart, New York.- 2021.- 166p.
2. Хайне Х. Учебник биологической медицины // Пер. с нем. М.: Арнебия. 2020.- 244с.
3. Ван Брандт Б.; Хайне Х. Регуляторная блокада: определение, значение и терапия // Биологическая Медицина.- № 2.- 2020.- с.4-5 (Van Brandt B, Heine H. Regulationsstarre: Definition, Bedeutung und Therapie. Biol Med 2020; 29 (1): 39-40)
4. Ordinatio antihomotoxica et materia medica // Biologische Heilmittel Heel GmbH, Baden-Baden. — 2021.- 451p.
5. Шпигель А. С., Вакурова Н. В. Силикоз как клиническая модель гомотоксикоза. Возможность регрессивной викариации с

позиции доказательной медицины // Биологическая Медицина.- № 1.- 2019.- с.45-55

6. Биологическая медицина. Научные взгляды, лекарственные средства и терапевтические методы / под ред. Шмида Ф.— Баден-Баден: Аурелия-Верлаг, 2020.— 206с.

© *Косых А.В., Стороженко Т.Н., 2023*

**УДК 615.01**

**ХАРАКТЕРИСТИКА ОТДЕЛЬНЫХ ГРУПП  
КОМПОНЕНТОВ АНТИГОМОТОКСИЧЕСКИХ  
ПРЕПАРАТОВ И МЕХАНИЗМА ИХ ДЕЙСТВИЯ НА  
ОРГАНИЗМ ЧЕЛОВЕКА**

**Косых Александр Вячеславович**

Преподаватель, провизор-организатор  
клинический фармаколог

ФГБОУ ВО «Ставропольский государственный медицинский  
университет» Ессентукский филиал  
(Россия, Ессентуки)

**Стороженко Татьяна Николаевна**

Преподаватель, специалист по физической культуре и спорту  
ФГБОУ ВО «Ставропольский государственный медицинский  
университет» Ессентукский филиал  
(Россия, Ессентуки)

В данной статье рассматривается характеристика отдельных групп компонентов антигомотоксических препаратов и механизма их действия на организм человека. Антигомотоксические препараты изготавливают из натуральных природных компонентов: экстрактов растений, вытяжек из органов животных, стерилизованных культур микроорганизмов, минеральных веществ, микроэлементов, катализаторов. Все эти компоненты обрабатывают согласно принципам гомеопатической технологии потенцирования, т.е. методами последовательного разведения и динамизации компонентов. Таким образом, в антигомотоксических препаратах, как и в гомеопатических, биологически активным началом служат не концентрированные вещества, а их микродозы. Поступающие в организм микродозы не вызывают перегрузки организма, а наоборот, стимулируют его системы и подключают дополнительные защитные механизмы.

**Ключевые слова:** антигомотоксические препараты, механизм действия, организм человека, нозоды, катализаторы

## CHARACTERISTICS OF INDIVIDUAL GROUPS OF COMPONENTS OF ANTIHOMOTOXIC DRUGS AND THE MECHANISM OF THEIR ACTION ON THE HUMAN BODY

**Kosykh Alexander Vyacheslavovich**

Teacher, pharmacist-organizer,  
clinical pharmacologist

FSBEI of HE «Stavropol State Medical University» Essentuksky  
branch

(Russia, Essentuki)

**Storozhenko Tatyana Nikolaevna**

Teacher, a specialist in physical culture and sports

FSBEI of HE "Stavropol State Medical University" Essentuksky  
branch

(Russia, Essentuki)

This article discusses the characteristics of individual groups of components of antihomotoxic drugs and the mechanism of their action on the human body. Antihomotoxic drugs are made from natural ingredients: plant extracts, extracts from animal organs, sterilized cultures of microorganisms, minerals, trace elements, catalysts. All these components are processed according to the principles of homeopathic potentiation technology, i.e. methods of sequential breeding and dynamization of components. Thus, in antihomotoxic preparations, as in homeopathic preparations, the biologically active principle is not concentrated substances, but their microdoses. Microdoses entering the body do not cause an overload of the body, but, on the contrary, stimulate its systems and activate additional defense mechanisms.

**Keywords:** antihomotoxic drugs, mechanism of action, human body, nosodes, catalysts

В соответствии с происхождением и основными принципами воздействия можно выделить следующие группы компонентов в комплексных антигоммотоксических препаратах:

1. Реакционные средства, предназначенные для непосредственной стимуляции иммунной системы и усиления действия других компонентов.

2. Органотропные компоненты, активирующие деятельность отдельных органов. В качестве исходного материала для этих двух составных частей комплексного препарата служат неорганические, растительные вещества, а также продукты животного происхождения.

3. Суис-органные компоненты, действующие непосредственно на гомологичный орган и активирующие его функции. Данные компоненты готовятся из тканей свиней (согласно принципу подобия тканей). Они представляют собой биогенные вещества, идентифицируемые по специфическому исходному материалу, составу биохимических веществ, ферментов, минералов. Исходным материалом служат ткани, клетки, органеллы клеток, ферменты, экстракты, гидролизаты, фильтраты, секреты, потенцированные в соответствии с положениями Гомеопатической фармакопеи.

4. Нозоды - компоненты, созданные на основе продуктов болезней человека (патологические выделения и патологически измененные ткани), а также микробиологических препаратов, которые перед приготовлением тщательно стерилизуются и проверяются на отсутствие микроорганизмов.

5. Катализаторы - гомеопатизированные продукты ферментативных реакций, активирующие и регулирующие различные этапы клеточного обмена.

6. Потенцированные аллопатические средства, для приготовления которых в качестве исходного продукта используются соответствующие синтезированные химические вещества (лекарственные средства, красители, токсины). Основное показание к применению этих препаратов - ятрогенные заболевания.

Безопасность применения антигомотоксических препаратов при их доказанной на практике высокой эффективности связана с тем, что низкая концентрация минералов, микроэлементов и гормонов, содержащихся в комплексных препаратах в потенциях от D2 до D14, соответствуют их концентрации в организме человека.

Биологически обусловленный подбор компонентов обеспечивает терапевтический эффект на различных регуляционных уровнях, что является неотъемлемым условием успешного лечения.

Более полному и целостному рассмотрению этих уровней регуляции способствует следующее представление, предложенное Реккевегом, объединившим их в так называемую "Большую защитную систему":

5 ее частей или уровней составляют единую динамическую, т. е. подверженную постоянным изменениям, и кибернетическую, связанную многочисленными обратными связями структуру:

1. Ретикулоэндотелиальное звено — моноциты и макрофаги, система клеток, рассеянная в разных отделах организма, выполняющая барьерную и фагоцитарную функции и функцию обмена веществ;

2. Механизмы передней доли гипофиза и коры надпочечников, регулирующие воспалительные процессы;

3. Нервно-рефлекторный механизм — синдромы невралгического раздражения и возбуждения;

4. Детоксикационные функции печени — депонирование и обезвреживание различных токсических для организма веществ, пропердиновая система;

5. Детоксикационные функции соединительной ткани - депонирование токсинов, реакции "антиген-антитело", лимфоцитарные и макрофагальные реакции, образование иммунокомпетентных клеток.

В состав любого антигомотоксического препарата входят компоненты, активирующие все элементы большой защитной системы. Высокая терапевтическая эффективность препарата обеспечивается благодаря синергическому взаимодействию всех компонентов.

Подход к пациенту с позиций гомотоксикологии заключается не только в анализе его интоксикационного



статуса, но и в определении терапевтической стратегии и составлении соответствующих схем лечения.

К лечению хронических патологических состояний следует подходить на основе представлений о трех столпах эффективной антигомотоксической терапии: детоксикация и дренаж, поддержка органов и функций клеток, иммуномодуляция. В гомотоксикологии крайне важно понимать значимость стратегии удаления из организма токсических агентов и его поддержки на пути к выздоровлению.

#### *Список литературы*

1. Smit A., Bianchi I., Kuestermann K. Introduction to bioregulatory medicine (Complementary Medicine) // Thieme, Stuttgart, New York.- 2021.- 166p.
2. Хайне Х. Учебник биологической медицины // Пер. с нем. М.: Арнебия. 2020.- 244с.
3. Ван Брандт Б.; Хайне Х. Регуляторная блокада: определение, значение и терапия // Биологическая Медицина.- № 2.- 2020.- с.4-5 (Van Brandt B, Heine H. Regulationsstarre: Definition, Bedeutung und Therapie. Biol Med 2020; 29 (1): 39-40)
4. Ordinatio antihomotoxica et materia medica // Biologische Heilmittel Heel GmbH, Baden-Baden. — 2021.- 451p.
5. Шпигель А. С., Вакурова Н. В. Силикоз как клиническая модель гомотоксикоза. Возможность регрессивной викариации с позиции доказательной медицины // Биологическая Медицина.- № 1.- 2019.- с.45-55
6. Биологическая медицина. Научные взгляды, лекарственные средства и терапевтические методы / под ред. Шмида Ф.— Баден-Баден: Аурелия-Верлаг, 2020.— 206с.

© Косых А.В., Стороженко Т.Н., 2023

## Раздел 3. Технические науки

УДК 699.841

### МОДЕЛИРОВАНИЕ ВЫКЛЮЧАЮЩИХ СВЯЗЕЙ

**Аймагамбетова Аружан Сарыбаевна**

Магистрант

Международная Образовательная Корпорация  
(Казахская головная архитектурно-строительная академия)

Республика Казахстан, Алматы

**Аймагамбетова Зауре Туленовна**

к.т.н.

ТОО YESSE

Республика Казахстан, Алматы

В статье рассматривается моделирование выключающих связей в современном автоматизированном программном комплексе. Система автоматизированного проектирования позволит получить полный анализ состояния здания зданий с выключающимися связями. Расчетная и геометрическая схемы балки с гофрированной стенкой помогут создать виртуальную модель в трехмерном изображении для уменьшения рисков механических ошибок.

**Ключевые слова:** моделирование, система автоматизированного проектирования, программный комплекс, период колебаний, выключение жестких связей.

### IMULATION OF SWITCHING RELATIONS

**Aimagambetova Aruzhan Sarybaevna**

master degree

International Educational Corporation  
Kazakh Leading Academy of Architecture and Civil Engineering  
(Kazakhstan, Almaty)

**Aimagambetova Zaure Tulenovna**

Ph.D

Yesset LLP

(Kazakhstan, Almaty)

The article deals with the modeling of switching connections in a modern automated software package. The computer-aided design system will provide a complete analysis of the state of the building of buildings with disconnected connections. Calculation and geometric schemes of a beam with a corrugated wall will help to create a virtual model in a three-dimensional image to reduce the risk of mechanical errors.

**Key words:** simulation, computer-aided design system, software package, period of oscillations, switching off rigid links.

Данная статья предполагает анализ имеющих конструктивных решений, а также поиск новых, определение их свойств и особенностей.

Для решения поставленной задачи будут использованы современные компьютерные программные комплексы, которые способны автоматизировать процесс создания расчетной и геометрической схемы балки с гофрированной стенкой, создавать виртуальную модель в трехмерном изображении, уменьшить риски механических ошибок, сократить сроки создания компьютерной модели балки с гофрированной стенкой, в том числе ослабленной отверстиями.

Сегодня рынок систем автоматизированного проектирования (САПР) может предложить широкий выбор мощных программных комплексов, имеющих функции геометрического моделирования и анализа результатов расчета.

Лучшим решением для решения задач механики твердого тела методом численных алгоритмов является метод конечных элементов (МКЭ). Большинство проведенных теоретических и практических исследований с применением МКЭ обосновывают и подтверждают эффективность и правильность полученных результатов.

В результате выключения каскада выключающихся связей и включения упоров-ограничителей в процессе землетрясения осуществляется перестройка (самонастройка) динамических характеристик сооружений в желательном направлении и регулируемых пределах [1, 2].

Компьютерное моделирование выполнено с помощью программного обеспечения Лира Сапр. В Лире построено два типа зданий с различными расстановками, выключающих связи. Выполнен сбор нагрузок по типовому зданию и заданы в программе.

Таблица 3.1

Сбор нагрузок на модель

Наименование воздействия	Нормативная нагрузка, кг/м <sup>2</sup>	$\gamma_f$	Расчетная нагрузка, кг/м <sup>2</sup>
Постоянная:			
Вес элементов плиты	150	1,3	195
Выравнивающий ц/п раствор	50	1,3	65
Керамическая плитка на клею	50	1,2	60
Итого:			320
Временная:			
Длительная	70	1,2	84
Кратковременная	180	1,3	234
Снег	70	1,4	98
Итого:			416
Всего:			736

Расчеты произведены с различными значениями периодов колебаний исследуемого здания.



Рис. 3.1 Перспективный вид (Модель)



Рис. 3.2 Боковой разрез, размеры

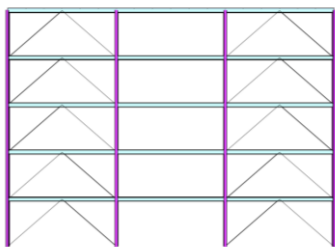

Рис. 3.3 Перспективный вид 2 (Модель)

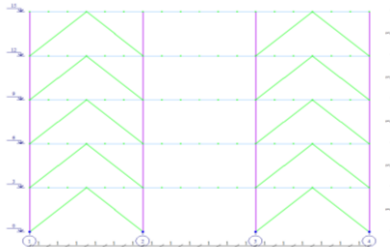

Рис. 3.4 Собственный вес

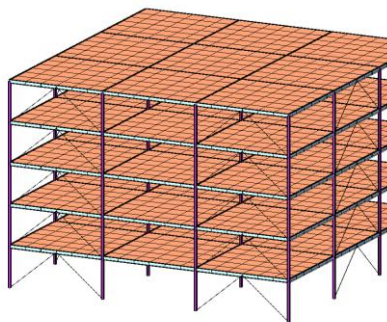

Рис. 3.5 Постоянная нагрузка

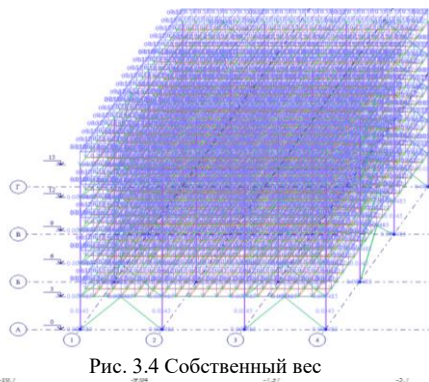

Рис. 3.6 Изополя перемещений по Z(G) от  
собственного веса

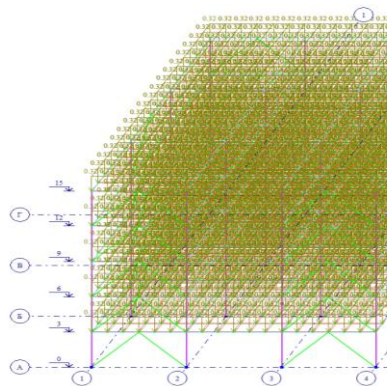

Рис. 3.7 Изополя перемещений по Y(G) от  
сейсмической нагрузки по Y

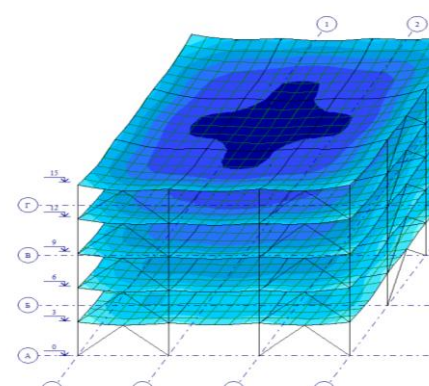

Рис. 3.8 Изополя перемещений по Z(G) от  
сейсмической нагрузки по Z

Расчетная динамическая модель здания с диафрагмами жесткости принята в виде одномерной модели-системы материальных точек движущихся по параллельным прямым, или системы тел, движущихся поступательно, центры масс которых перемещаются по параллельным прямым [3,4].

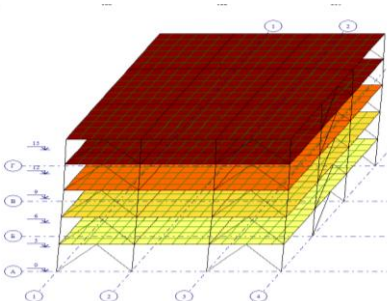
Из полученных результатов исследований двух типов зданий в программном комплексе расчет выдает различные данные, несмотря на одинаковые жесткости материалов и задание нагрузок.

Первый тип зданий при модальную массу в загрузении 5 набирает в **13** форме колебании 99,99%, а в загрузении 6 в **12** форме колебании набирает 99,99% эффективности при периодах колебаний самых низких.

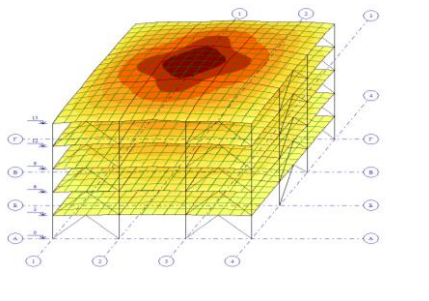
Второй тип зданий модальную массу в загрузении 5 набирает в **14** форме колебании 99,99%, а в загрузении 6 в **13** форме колебании набирает 99,9% эффективности при периодах колебаний также самых низких.

*Выводы.* Система с выключающимися связями применима для зданий с жесткой конструктивной схемой, имеющих гибкие связи на всех этажах.

Системы с выключающимися связями применимы для зданий с небольшими периодами собственных колебаний не более 0,5 секунд.

#### *Список литературы*

1. Аймагамбетова А.С., Аймагамбетова З.Т. Сейсмозащита зданий с выключающимися связями. Международный научный журнал «Научные горизонты» №3 (67), 2023
2. Айзенберг, Я.М. и др. Адаптивные системы сейсмической защиты сооружений / Я.М. Айзенберг // - Москва: Наука, 1978. - 248 с.
3. Айзенберг, Я.М. Алгоритм расчета многоэтажных зданий с выключающимися связями / Я.М. Айзенберг, И. Джакыпбеков, Х.Н. Мажиев // Сейсмостойкое строительство: Реф. сб./ЦИНИС. Сер. 14. - 1980. - Вып. 5. - С.22-28.

4. Айзенберг, Я.М. Рекомендации по проектированию зданий с выключающимися связями Текст. / Я.М. Айзенберг, А.М. Мелентьев, Х.Н. Мажиев и др.// Москва: ЦНИИСК им. В.А. Кучеренко Госстроя СССР - 1988. - 53 с.

© *Аймагамбетова А.С., Аймагамбетова З.Т., 2023*

**УДК 69.04**

## **АНАЛИЗ ТИПОВ КАРКАСОВ ВЫСОТНЫХ ЗДАНИЙ**

**Брянцев Александр Александрович**

ассоц. проф., PhD

факультет общего строительства

КазГАСА

г. Алматы

**Сапарбаев Бекарыс Бахытулы**

магистрант, факультет общего строительства

КазГАСА

г. Алматы

В данной статье рассматриваются различные системы типов каркаса, используемые при проектировании высотных зданий. Представлены преимущества и недостатки каждой системы, даны субъективные оценки той или иной системе. А также рассматривается инновационная система для каркасов высотных зданий – HexaGrid.

**Ключевые слова:** конструктивная схема, каркас, типы каркасов, высотные здания, конструктивная система

## **ANALYSIS OF FRAME TYPES OF HIGH-RISE BUILDINGS**

**Bryantsev Alexander Alexandrovich**

assoc. prof., PhD

Faculty of General Construction

KazGASA

Almaty city

**Saparbaev Bekarys Bakhytulý**

undergraduate, faculty of general construction

KazGASA

Almaty city

This article discusses various systems of frame types used in the design of high-rise buildings. The advantages and disadvantages of each



system are presented, subjective assessments of a particular system are given. It also considers an innovative system for high-rise building frames - HexaGrid.

**Key words:** constructive scheme, framework, types of frameworks, high-rise buildings, constructive system

Высотные здания строятся с использованием различных типов каркасов, в зависимости от различных факторов, таких как высота здания, географическое положение, климатические условия и другие факторы. При проектировании высотных зданий используют различные типы каркасов, каждый из которых имеет свои преимущества и недостатки. Анализируя ход развития конструктивных схем можно выделить две основополагающие конструктивные группы, это стержневые конструктивные схемы и стеновые. В следствии этих двух групп можно выявить четыре основные конструктивные схемы – это стеновая, система со стержневыми конструкциями (каркасная), ствольная и оболочковая (коробчатая схема) [1]

Одним из наиболее распространенных типов каркасов является рамный каркас, который состоит из вертикальных и горизонтальных элементов, связанных между собой при помощи сварных или болтовых соединений. Рамные каркасы легко адаптируются к различным условиям грунтов и ветровым нагрузкам, а также способны выдерживать большие вертикальные и горизонтальные нагрузки. Одним из главных преимуществ рамно-каркасной системы является ее высокая жесткость и устойчивость к воздействию ветра и землетрясений. Эта система также обладает хорошей устойчивостью к вертикальным и горизонтальным нагрузкам, что позволяет строить высотные здания с меньшим количеством колонн, что обеспечивает более свободную планировку помещений. Кроме того, рамно-каркасная система позволяет достигать высокой степени прозрачности фасадов, что является важным архитектурным и дизайнерским фактором при проектировании современных высотных зданий.

Недостатком этой системы является то, что она требует большего количества материалов, чем другие типы каркасов, что может повысить стоимость строительства. Расход стали рамного каркаса значительно превышает (на 20-30%) расход стали рамно-связевого каркаса. Именно по этой причине в небоскребах с высотой 30 этажей и выше рамные каркасы в чистом виде применяются редко. [2] Также могут возникнуть проблемы с термической устойчивостью, что может привести к повышенным затратам на отопление и охлаждение здания.

Еще одним типом каркасов, используемых при строительстве высотных зданий, является ствольная система, также известная как "бутылочная горловина", - это тип каркасной системы, в которой вертикальные стальные стержни, называемые стволами, служат основным несущим элементом. В этой системе каждый ствол связан с соседними стволами горизонтальными элементами, такими как кольца, крестовины или дуги. Эта система обычно используется для высотных зданий средней высоты, где необходимо обеспечить определенную жесткость и устойчивость здания.

Преимуществом ствольной системы является ее эффективность в использовании материалов и высокая устойчивость к ветровым нагрузкам. Кроме того, этот тип каркасной системы обеспечивает хорошую устойчивость здания при землетрясениях благодаря ее геометрическому устройству и жесткости.

Однако у ствольной системы есть и некоторые недостатки. Например, эта система обычно более трудоемка в производстве и установке, что может привести к более высоким затратам на строительство. Кроме того, у этой системы может быть ограниченное пространство для размещения инженерных систем и оборудования, так как они должны быть установлены внутри стволов.

Третьим типом каркасов является оболочковая (коробчатая) система – это еще один тип каркасной системы, который широко используется при проектировании высотных

зданий. Она состоит из внешних и внутренних оболочек, которые образуют пространство между ними. Это пространство заполняется жидким бетоном, который после затвердения становится основной нагрузочной конструкцией здания.

Преимуществами оболочковой системы являются ее высокая прочность и жесткость, а также возможность создавать сложные архитектурные формы. Кроме того, она позволяет снизить вес конструкции здания и улучшить его звуко- и теплоизоляцию. Однако, ее строительство требует более высокой точности и квалификации работников, чем при использовании других типов каркасных систем.

Системы с мегаколоннами – это тип каркасных систем, где используются основные несущие элементы в виде вертикальных мегаколонн, которые располагаются на углах или на определенном расстоянии друг от друга и соединены горизонтальными балками.

Мегаколонны имеют значительный размер и могут быть сделаны из бетона, стали или композитных материалов. Они имеют высокую несущую способность и могут выдерживать большие нагрузки. Балки, соединяющие мегаколонны, могут быть также сделаны из разных материалов, но чаще всего используется сталь.

Одним из главных преимуществ систем с мегаколоннами является их высокая жесткость и устойчивость к динамическим нагрузкам, таким как ветер и землетрясения. Кроме того, они обладают отличными свойствами акустической изоляции и позволяют использовать максимальное количество полезного пространства в здании.

Однако, такие системы могут быть довольно сложными в проектировании и строительстве, требуют больших затрат на материалы и оборудование, а также могут быть ограничены в высоте из-за ограниченной несущей способности мегаколонн.

Система NехаGrid - это инновационная технология, которая была разработана для создания высотных зданий с помощью модульной сетки из шестиугольных элементов. Эта

система обеспечивает высокую прочность и гибкость конструкции, позволяет строить здания с различной геометрией и высотой, а также обеспечивает высокую эффективность использования материалов.

Система HexaGrid основана на использовании шестиугольных ячеек, которые могут быть выполнены из различных материалов, включая бетон, сталь и композитные материалы. Такая конструкция обеспечивает высокую жесткость и прочность, а также позволяет снизить вес и объем используемых материалов, что ведет к экономии стоимости и уменьшению нагрузки на фундамент и землю (рис. 1).

Одной из главных особенностей системы HexaGrid является использование мегаколонн, которые обеспечивают устойчивость здания и могут быть выполнены в различных формах и размерах (рис. 2). Это позволяет создавать высотные здания с различными формами и архитектурными решениями, сохраняя при этом высокую жесткость и прочность.

Кроме того, система HexaGrid позволяет использовать различные типы каркасов, включая рамно-связевую схему, ствольную систему и диафрагмовую систему жесткости. Это обеспечивает более гибкую адаптацию к различным условиям строительства и требованиям заказчика.

Важным преимуществом системы HexaGrid является ее возможность устойчиво работать в условиях сейсмических нагрузок и ветровых нагрузок, что особенно важно для строительства в зоне повышенной сейсмической активности. Кроме того, такая конструкция обеспечивает легкость и простоту монтажа, что позволяет сократить сроки строительства и снизить его стоимость.

Недостатком системы HexaGrid является ее высокая стоимость, поскольку требуется использование специализированных компонентов и производственного оборудования. Кроме того, конструкция может быть сложной и требует большого количества металла, что может повлиять на экологические показатели проекта.

Тем не менее, система HexaGrid имеет множество преимуществ, которые делают ее привлекательной для использования при проектировании высотных зданий. Она обеспечивает высокую жесткость и прочность, что делает ее идеальной для использования в зданиях, расположенных в сейсмически активных зонах. Кроме того, система HexaGrid обладает отличными свойствами в области звукоизоляции и огнестойкости, что делает ее безопасной для жизни и работы людей.



Рис. 1 Система HexaGrid [3]



Рис. 2 Аналитическая 3Д модель [3]

### **Вывод**

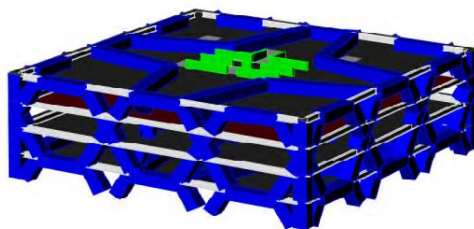
В целом, типы каркасов, используемые при проектировании высотных зданий, представляют собой широкий спектр конструктивных решений, каждое из которых имеет свои преимущества и ограничения. Выбор конкретного типа каркаса должен быть основан на требованиях к зданию и на возможностях его реализации, а также основан на учете всех факторов, включая экономические и технологические.

### *Список литературы*

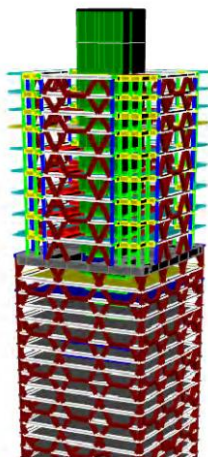
1. Козлов М.В., Безбородов Е.Л. Конструктивные схемы высотных зданий // Вестник МГСУ. 2011. №1-2.
2. Кашина И.В., Закиева Н.И., Калиберда Д.В., Ким К.А., Ливинский Д.Р. К вопросу разработки конструктивных схем каркасов высотных монолитных железобетонных зданий // ИВД. 2020. №1 (61).
3. Peyman AskariNejad, Beehive (Hexagrid), New Innovated Structural System for Tall Buildings

© Брянецев А.А., Сапарбаев Б.Б., 2023

**УДК621.313.333.2**

## **АНАЛИЗ СПЕКТРА ЧАСТОТ ТОКА СТАТОРА, ВОЗНИКАЮЩИХ ПРИ МЕЖВИТКОВЫХ ЗАМЫКАНИЯХ**

**Хохряков Антон Павлович**

магистрант 2 курса

Ижевский государственный технический университет

им. М. Т. Калашникова, г. Ижевск, Россия

Научный руководитель: **Стародубцева Валерия Александровна**

к.т.н., доцент

Ижевский государственный технический университет

им. М. Т. Калашникова, г. Ижевск, Россия

В статье приведён анализ частот тока статора высоковольтного асинхронного двигателя (АД), возникающих при межвитковых замыканиях. Выполнен расчёт характерных частот при межвитковом замыкании для АД с различными синхронными скоростями в номинальном режиме работы. Рассчитанные частоты определены как начальное условие для определения развития межвиткового замыкания в обмотке статора.

**Ключевые слова:** асинхронный двигатель, межвитковое замыкание, спектр тока.

## **ANALYSIS OF THE FREQUENCY SPECTRUM OF THE STATOR CURRENT ARISING FROM INTER-TURN CIRCUITS**

**Khokhryakov Anton Pavlovich**

second-year master's student

Izhevsk State Technical University

named after M. T. Kalashnikov, Izhevsk, Russia

Scientific supervisor: **Starodubtseva Valeria Aleksandrovna**

Candidate of Technical Sciences, docent

Izhevsk State Technical University

named after M. T. Kalashnikov, Izhevsk, Russia

The article presents an analysis of the frequency of the stator current of a high-voltage asynchronous motor (AD) that occurs during inter-turn circuits. The calculation of characteristic frequencies during inter-turn closure for AD with different synchronous speeds in the nominal operating mode is performed. The calculated frequencies are defined as the initial condition for determining the development of an inter-turn circuit in the stator winding.

**Keywords:** asynchronous motor, inter-turn closure, current spectrum.

С целью расширения возможностей системы мониторинга неисправностей высоковольтного асинхронного двигателя, разработанной в работе [1], было предложено ввести в неё контроль за возникновением межвитковых замыканий [2]. Контроль за возникновением механических повреждений двигателя основан на сравнительном анализе спектрального состава потребляемого тока. Аналогично и межвитковые замыкания вызывают изменение в спектре тока.

Межвитковое замыкание вызывает увеличение фазных токов статора АД. При питании АД от преобразователя частоты (ПЧ) в спектре тока образуются характерные гармонические составляющие, которые определяются выражением [3]:

$$f = f_1 \left( \frac{n}{p} (1 - s) + k \right) \quad 1)$$

где  $f_1$  - частота питающей сети, Гц;

$n$  – коэффициент, равный 1, 2, 3...;

$s$  – скольжение;

$k$  – коэффициент, равный 1, 3, 5...;

$p$  – число пар полюсов.

Ранее указывалось, что система мониторинга экономически оправдана для высоковольтных АД средней и большой мощности [2]. Такие электродвигатели чаще всего устанавливаются в электроприводах больших вентиляторов, насосов, конвейеров и других механизмах, работающих в



продолжительном режиме работы. В таких случаях АД питается непосредственно от сети и работает в номинальном режиме, нагрузка на валу изменяется незначительно. В этом случае, выражение (1) принимает вид [3]:

$$f = f_1 \left( \frac{1}{p} (1 - s) + 1 \right) \quad 2)$$

Из теории электрических машин известно, что диапазон изменения скольжения АД в номинальном режиме работы составляет от 0,02 до 0,05. При рассмотрении случая питания АД переменным током 50 Гц, задавая диапазон изменения скольжения от 0,02 до 0,05, при подстановке в выражение стандартного числа пар полюсов АД ( $p= 1, 2, 3...$ ) получаются частоты, которые можно считать маркерами межвиткового замыкания (таблица 1).

*Таблица 1*

Частотные маркеры межвиткового замыкания

Параметры АД		$f$ , Гц	
$n$ , об/мин	$p$	$s=0,02$	$s=0,05$
3000	1	99	97,5
1500	2	74,5	73,75
1000	3	66,4	65,8
750	4	62,25	61,9
600	5	59,8	59,5
500	6	58,2	57,9

Выявление в спектре потребляемого АД тока наличие частотных составляющих (таблица 1) может являться начальным условием для определения развития межвиткового замыкания в обмотке статора.

Анализируя таблицу 1, можно сделать вывод: в номинальном режиме работы АД, при межвитковом замыкании, в спектре тока возникает характерная гармоническая составляющая, которая зависит от синхронной скорости электродвигателя.

*Список литературы*

1. Данилов А.С. ВКР магистра. Система диагностики механических повреждений асинхронного двигателя в процессе работы. 2021 г.
2. Хохряков А. П., Стародубцева В. А. Совершенствование метода непрерывной диагностики неисправностей асинхронного двигателя с короткозамкнутым ротором. // Молодежь и научно-технический прогресс: Сборник докладов XVI международной научно-практической конференции студентов, аспирантов и молодых учёных. В 2 т. Т. 1. / Сост.: Е. Н. Иванцова, В. М. Уваров [и др.]. – Губкин; Старый Оскол: Издательство «Ассистент плюс», 2023.
3. Thomson W. T., Morrison D. On-line diagnosis of stator shorted turns in mains and inverter fed low voltage induction motors // International conference on power electronics, machines and drives, PEMD 2002: Conf. Publ. №. 487. P. 122 – 1

© Хохряков А.П., Стародубцева В.А., 2023

**УДК 004.451**

## **ТЕОРЕТИЧЕСКИЕ АСПЕКТЫ ПОСТРОЕНИЯ ЭКОСИСТЕМЫ eSIM ДЛЯ ПОТРЕБИТЕЛЬСКИХ УСТРОЙСТВ**

**Чанов Александр Михайлович**

Ведущий программист

АО «Глонасс-Мобайл»

Россия, Москва

Статья посвящена исследованию теоретических основ построения экосистемы eSIM для потребительских устройств. Приводится актуальность темы исследования, описываются возможности и риски eSIM в сравнении с традиционным форматом сим-карты. Приводится детальное описание экосистемы eSIM и характер работы отдельных её компонентов. По итогам исследования делается вывод о том, что архитектура eSIM позволяет обеспечить безопасность конфигураций и скорость работы системы, защищает также интересы операторов и позволяет задавать правила для профилей.

**Ключевые слова:** eSIM, электронная сим-карта, телекоммуникация, развитие оборудования, виртуальные сим-карты в России

## **THEORETICAL ASPECTS OF BUILDING eSIM ECOSYSTEM FOR CONSUMER DEVICES**

**Chanov Aleksandr Mikhailovich**

Senior software engineer

Glonass Mobile LLC

Russia, Moscow

The article is devoted to the study of the theoretical foundations of building an eSIM ecosystem for consumer devices. The relevance of the research topic is given, the possibilities and risks of eSIM are described in comparison with the traditional SIM card format. A detailed description of

the eSIM ecosystem and the nature of the work of its individual components is given. Based on the results of the study, it is concluded that the eSIM architecture allows you to ensure the security of configurations and the speed of the system, also protects the interests of operators and allows you to set rules for profiles.

**Keywords:** eSIM, electronic SIM card, telecommunications, equipment development, virtual SIM cards in Russia

На современном этапе в условиях интенсификации процессов цифровизации и массового проникновения технологий в функционирование общества, особую актуальность приобретает исследование вопросов, связанных с архитектурой и системой новых технологий, использующихся для нужд развития бизнеса и общества. Технология eSIM является отражением совершенствования аппаратных устройств, применяющихся человеком для обеспечения связи и обмена информацией. Учитывая ускорение темпов цифровизации общества, а также популяризацию новых технологий, человечество демонстрирует стремительные тенденции в отказе от физических носителей и перевода многих систем в виртуальное пространство.

Актуальность исследования теоретических аспектов построения экосистемы eSIM определяется тем, что исследование внутренней архитектуры становится первичным этапом на пути к совершенствованию технологии. В Российской Федерации eSIM сопряжена с обширным спектром нормативно-правовых проблем, обусловленных отечественным законодательством и необходимостью идентифицировать пользователей сим-карт. Физические сим-карты отличны от электронных тем, что привязываются, зачастую, к конкретному оператору сотовой связи и не позволяют переходить от услуг одной компании к другой так быстро, как это позволяет делать eSIM, встроенная в плату смартфона или другого устройства. Более того, электронная (виртуальная) сим-карта предлагает обширный спектр дополнительных преимуществ: сохранение места внутри устройства, быстрая смена тарифов, возможность

обладать несколькими номерами и быстро переключаться между ними, отсутствие необходимости обращаться в офис к сотовому оператору. Несмотря на актуальность представленной темы, сегодня в научно-исследовательской практике архитектура eSIM остается малоизученной.

Цель исследования – описать теоретические аспекты построения экосистемы eSIM для потребительских устройств.

Архитектура eSIM – это набор компонентов и протоколов, защитных механизмов, составных частей самой платы eSIM, которые определяют возможность работы виртуальной сим-карты и принцип её взаимодействия с операторами сотовой связи. В контексте темы исследования, согласимся с мнением В.Ю. Боевой и Т.Г. Долговой, определяющих, что eSIM представляет под собой аналог обычной сим-карты, которая встраивается в материнскую плату смартфона на стадии изготовления; данная карта впоследствии регистрируется у провайдера, программируется, что позволяет использовать её в целях доступа к сотовой связи. Авторы также указывают на ключевое преимущество eSIM – отсутствие необходимости приобретения новой физической карты в случае смены оператора [1].

В исследовании А.С. Мыльникова и А.Е. Докукиной верно замечается, что eSIM переплетена с обширной системой рисков и проблем; учитывая современное законодательство, авторы предлагают достаточно верные решения, связанные с улучшением инфраструктуры eSIM и обеспечением идентификации последней. В качестве наиболее актуальных проблем eSIM авторы выделяют: отсутствие лицензирования зарубежных производителей-операторов сотовой связи на территории Российской Федерации, неопределенный на момент исследования правовой статус eSIM, необходимость защиты персональных данных граждан России [3]. Согласимся с мнением авторов статьи, считающих, что eSIM может стать удобным способом связи для преступников и мошенников, поскольку предоставляет эффективную для этого архитектуру.

Тем не менее, отказ от подобной уникальной технологии также является преждевременным. Требуется произвести адаптацию eSIM под требования отечественного законодательства и определить порядок оборота eSIM.

В работе В.Д. Зюзина, А.В. Коробова и А.О. Васильева eSIM рассматриваются как одна из актуальных инноваций на рынке телекоммуникационных услуг. Авторы отмечают, что интерес к eSIM со стороны отечественных операторов сотовой связи в будущие периоды будет значительно расти [2]. Уже сегодня можно наблюдать подобные тенденции, прослеживая активизацию в направлении использования eSIM таких операторов, как Теле2, Мегафон, МТС, и другие.

Н.Н. Рожкин верно замечает, что, и хотя сегодня eSIM рассматривается исключительно на уровне смартфона и прочих гаджетов, которые используются человеком для построения коммуникаций и связи, на перспективу данная технология будет внедряться практически во все сферы и технологии, например, в автомобилестроение, текстильную промышленность и их продукцию, медицину, а также системы умных устройств, домов и т.д. [5].

В динамике развития eSIM в структуре отечественного законодательства и социокультурного пространства, eSIM стали доступны к оформлению при условии прохождения человеком процедуры внесения данных в Единую биометрическую систему, посредством распознавания биометрии лица и голоса. Первой компанией, осуществившей вхождение на данный рынок, стала компания Теле2. Кроме того, по данным портала Tadviser, в 2021 году была запущена система продажи eSIM для осуществления поездок за границу. При этом, компания ПАО «МТС» прогнозирует, что к 2025 году в России около четверти всех устройств, основанных на IoT технологиях, будет работать посредством использования протокола связи на основе eSIM; однако в текущих условиях подобные перспективы становятся сомнительными, с учетом отсутствия на отечественном рынке

производителей телекоммуникационного оборудования, способного развернуть инфраструктуру eSIM [8].

Учитывая все вышеизложенное, заметим, что актуальность eSIM технологии сегодня приобретает достаточно высокое значение. eSIM рассматривается в качестве перспективного средства связи в будущие периоды. Подчеркнем, что работа eSIM выстраивается на архитектуре eUICC, что продемонстрировано нами на рисунке 1:



Рисунок 1. Архитектура eUICC в структуре eSIM [6].

Обращаясь к рисунку 1, заметим, что eUICC (встроенный домен безопасности управляющего центра UICC) представляет собой специальную экосистему eSIM, позволяющую безопасно хранить на устройстве пользовательские данные. Данная технология основана на использовании секретных ключей шифрования, посредством которых устанавливается подпись и сертификаты, на основе которых по домену осуществляется связь и аутентификация. Вся система в конечном счете ориентирована на построение связи и обеспечение безопасности устройства eSIM.

Идентифицировать пользователя конкретного устройства становится возможно за счет использования домена

безопасности эмитента (ISD-P), который в представленной архитектуре занимает место размещения уникального пользовательского профиля. При этом, в структуре eSIM может быть создано несколько профилей, что позволяет быстро переключаться между ними и использовать для собственных нужд.

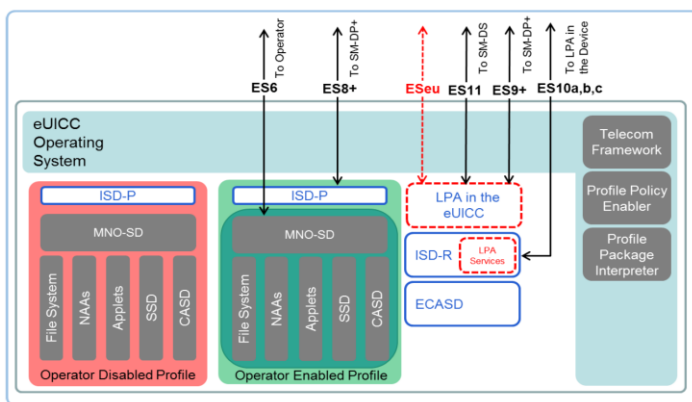
Как показывает выше представленный рисунок, структура eSIM состоит из множества входящих в нее подструктурных элементов, отвечающих за отдельные функции. Опишем функции каждого из компонентов [7]:

- File System – файловая система представляет собой набор алгоритмических функций и кода, позволяющего операционной системе eSIM работать с данными и верно обращаться к файлам операционной системы;

- NAAs – компонент, отвечающий за вертикально-интегрированную поставку сетевых услуг, обеспечивающей сквозную работу eSIM;

- Applets – специальные апплеты, которые используются в структуре файлов eSIM и обеспечивают работу eSIM, интегрируются с другими компонентами всей архитектуры;

- SSD – дополнительные домены безопасности;

- CASD – домены безопасности контролирующего органа;

- LPA – профиль локального клиента, который настраивается им;

- ISD-R – домен безопасности эмитента, обладающий root правами и позволяющий управлять ISD-P, создавать их.

Уточним, что все компоненты вышеописанной структуры ориентированы на обеспечение работы eSIM и формирование профиля пользователя; последний основывается на воспроизводстве специальной службы в операционной системе, позволяющей управлять правилами и устанавливать политику профиля, конкретизированные правила для него. Последние являются отражением учета интересов операторов



сотовой связи, в целях обеспечения соблюдения условий пользования их услугами конкретным профилем. Так, для каждого профиля действует собственный набор правил, которые пользователь не может изменить самостоятельно.

Однако работа eSIM в устройстве основана на специальной архитектуре, в которой профиль передает информацию и устанавливается в операционную систему, защищая тем самым информацию. Сам профиль может разворачиваться в системе четырех вариантов: незащищенный пакет профиля, пакет защищенного/связанного/или сегментированного профиля. Наглядно все четыре пакета раскрыты на рисунке 2:



Рисунок 2. Пакеты профилей в архитектуре eSIM [4].

Обращаясь к рисунку 2, заметим, что каждый из пакетов профилей используется в архитектуре eSIM ситуативно, что позволяет воспроизводить необходимые функции, создавать профиль, привязывать к нему оператора и задавать определенные правила, при этом сохраняя безопасность конфиденциальных данных и устройства.

Оператор, в свою очередь, опираясь на функционал SM-DP+, получает возможность удаленно создавать профиль по исходящему запросу; в таком случае воспроизводится шесть основных функций (рисунок 3):

- Profile package generation: Используется для создания нового пакета профиля, включающего, например, IMSI, ключ аутентификации Ki и ICCID (Integrated Circuit Card Identifier) по согласованию с оператором. Это может либо выполняться офлайн или в режиме реального времени.
- Profile package protection: используется для защиты созданного пакета профиля и создание пакета защищенного профиля.
- Profile package binding: используется для привязки защищенного пакета профиля к конкретному eUICC, создающему связанный пакет профиля.
- Profile package storage: используется для безопасного хранения защищенного профиля или связанного пакета профиля до доставки на указанный eUICC.
- Profile package delivery: Используется для передачи связанного пакета профиля в карту eUICC через LPA для установки.
- SM-DS event registration: регистрация событий SM-DS используется для уведомления SM-DS о наличии ожидающей операции для конкретной карты eUICC.

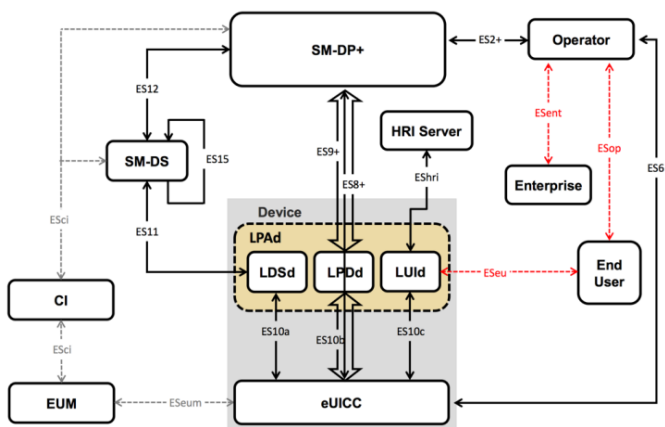
Рисунок 3. Функции управления оператором SM-DP+ [7].

Обращаясь к рисунку 3, заметим, что в структуре eSIM также воспроизводятся компоненты LPA, позволяющей загружать профиль и управлять интерфейсом для выбора нужного профиля и SM-DS, проводящей сигналы между LDS и SM-DP+ (в целях регистрации событий и направления запросов). Также в структуре пакетов профилей eSIM выделяются интерфейсы, которые раскрывают работу системы RSP. Каждый интерфейс используется для собственных задач [6]:

- ES2+: устанавливает связь системы и оператора, позволяет формировать новый профиль;

- ES6: интерфейс между операционной системой и оператором. Используется оператором для управления профилем;
- ES8+: интерфейс между операционной системой и SM-DP+, позволяет безопасно загружать профиль при работе eSIM;
- ES 9+: интерфейс, который используется для безопасной установки профиля;
- Es10: интерфейс между службами IDS и IPS в операционной системе eSIM, позволяющий получать корневые адреса;
- ES10b: интерфейс между службами LPS и LPA, передающий пакеты связанного профиля в операционную систему;
- ES10c: интерфейс между LUI и службами LPA, позволяет пользователю управлять собственными профилем на локальном уровне.

Формирование экосистемы eSIM в контексте работы вышеописанных служб ориентируется на обеспечение работы пользовательской стороны, в целях создания профиля, его переноса на клиентскую сторону и предоставления возможности использовать eSIM как полнофункциональную съемную сим-карту. При этом подобная архитектура позволяет обеспечить безопасность конфигураций и скорость работы системы, защищает также интересы операторов и позволяет задавать правила для профилей. Сегодня продажа eSIM в связи с этим осуществляется только операторами, что позволяет устанавливать профиль и закреплять его за конкретным человеком, идентифицировать его и исключать проявления мошенничества.

Таким образом, по итогам проведенного описания экосистемы внутренней архитектуры eSIM для обеспечения доступа пользователям можно сделать вывод, что технология eSIM предоставляет более высокое качество клиентского сервиса, при этом сохраняя безопасность данных и возможность

учета интересов оператора путем формирования определенных правил использования профиля. Преимущество eSIM связано с тем, что данная технология работает как обычная сим-карта, при этом не требуя ожидания доставки, необходимости обращения в локальный офис оператора и т.д. Тем не менее, важно решать вопросы, связанные с безопасностью, что позволит в полной мере популяризовать практику использования eSIM в отечественной телекоммуникации.

#### Список литературы

1. Боева В. Ю., Долгова Т. Г. Современные esim технологии // Актуальные проблемы авиации и космонавтики. 2019. №. С. 310-311.
2. Зюзин В.Д., Коробов А.В., Васильев А.О. Инновации на рынке телекоммуникационных услуг // Международный журнал гуманитарных и естественных наук. 2020. №8-1. С. 143-147.
3. Мыльников А.С., Докукина А.Е. Угроза национальной безопасности от применения технологии esim в Российской Федерации // Право и государство: теория и практика. 2020. №3 (183). С. 271-272.
4. Риски и угрозы внедрения и развития технологии Embedded SIM (eSIM) [Электронный ресурс]. URL: <https://rdc.grfc.ru/2021/03/risks-and-threats-of-esim/> (дата обращения: 10.05.2023).
5. Ронжин Н.Н. Технология esim // Актуальные проблемы авиации и космонавтики. 2018. №14. С. 356-358.
6. Технология eSIM [Электронный ресурс]. URL: <https://itechinfo.ru/content/esim> (дата обращения: 11.05.2023).
7. Экосистема eSIM для потребительских устройств [Электронный ресурс]. URL: <https://vc.ru/u/1314860-aleksandrchanov/516567-ekosistema-esim-dlya-potrebitelskih-ustroystv> (дата обращения: 05.05.2023).
8. Электронная сим-карта [Электронный ресурс]. URL: <https://clck.ru/34QsCS> (дата обращения: 06.05.2023).

© Чанов А.М., 2023

### К СВЕДЕНИЮ АВТОРОВ

<i>Общие требования</i>	Текст представляется в электронном виде на русском или зарубежном языке. Файл со статьей отправлен по электронной почте. Необходимо указать отрасль науки и специальность (шифр и название), по которым выполнено научное исследование. Электронный вариант статьи выполняется в текстовом редакторе Microsoft Word и сохраняется с расширением *.doc. В имени файла указывается фамилия и инициалы автора.
<i>Параметры страницы</i>	Формат А4. Поля все: <b>20 мм.</b>
<i>Форматирование основного текста</i>	Абзацный отступ — <b>1,25 см.</b> Межстрочный интервал — <b>полуторный.</b> Порядковые номера страниц <b>не ставиться.</b>
<i>Шрифт</i>	Times New Roman. Размер кегля (символов) — <b>14 пт;</b> аннотации, ключевых слов — <b>12 пт.</b>
<i>Объем статьи</i>	Минимальный объем статей <b>4-6 страниц.</b> Максимальный объем статей <b>15-25 страниц.</b>
<i>Сведения об авторе</i>	Указываются на русском и английском языках фамилия, имя, отчество автора (полностью); ученая степень, звание, должность и место работы (кафедра, институт, университет), домашний, рабочий адреса с почтовым индексом; тел./факсы (служебный, домашний, мобильный), e-mail; если авторов несколько, указать ответственного за переписку.
<i>Индекс УДК</i>	Располагается отдельной строкой слева перед заглавием статьи. Индекс УДК (универсальная десятичная классификация книг).
<i>Заглавие</i>	Помещается перед текстом статьи на русском и английском языках. Используется не более 11 слов.
<i>Аннотация</i>	Авторы статей предоставляют аннотацию (объем не менее 20 слов).
<i>Ключевые слова</i>	После аннотации указывается на русском и английском языках до 6–8 ключевых слов (словосочетаний), несущих в тексте основную смысловую нагрузку.
<i>Ссылки на литературу</i>	Ссылка в статье оформляется в квадратных скобках [1, с. 2].
<i>Список литературы</i>	Список литературы должен быть приведен в конце статьи в алфавитном порядке.
<i>Рисунки, схемы, диаграммы</i>	Принимается <b>не более 4 рисунков*</b> . Рисунки, схемы, диаграммы представляются на страницах статьи, а так же хорошим качеством в отдельном файле с разрешением pdf. Иллюстрации должны быть четкими, пригодными для сканирования. В тексте статьи следует дать ссылку на конкретный рисунок, например (рис. 2). На рисунках должно быть минимальное количество слов и обозначений. Каждый рисунок должен иметь порядковый номер, подпись и объяснение значений всех кривых, цифр, букв и прочих условных обозначений, размещенных под рисунком.
<i>Таблицы</i>	Таблиц должно быть <b>не более 3-х.</b> Каждую таблицу следует снабжать порядковым номером и заголовком. Все графы в таблицах должны также иметь тематические заголовки. Сокращение слов допускается только в соответствии с требованиями ГОСТов 7.12–93 (касается русских слов), 7.11–78 (касается слов на иностранных европейских языках). Таблицы должны быть представлены в текстовом редакторе Microsoft Word и пронумерованы по порядку.
<i>Формулы</i>	Математические и физические формулы (только формулы!) выполняются только в редакторе MS Equation 3.0. Переменные в тексте набираются в обычном текстовом режиме

## Международный научный журнал «Научные горизонты»

Все поступившие статьи проходят обязательное рецензирование.  
Авторы несут ответственность за оригинальность своих статей и содержащиеся  
в них сведения.

Мнение издательства может не совпадать с мнением авторов статей.  
При перепечатке ссылка на журнал обязательна.

Материалы публикуются в авторской редакции.

Адрес редакции, издателя, типографии:  
308031, Россия, г. Белгород, ул. Есенина д. 30, кв. 67

E-mail: [info@sciencehorizon.ru](mailto:info@sciencehorizon.ru)  
Web: // <http://www.sciencehorizon.ru>

Тираж 500 экз.

Дата выхода журнала 31.05.2023  
Свободная цена